

# INSTRUKTIONSBOK

SC220

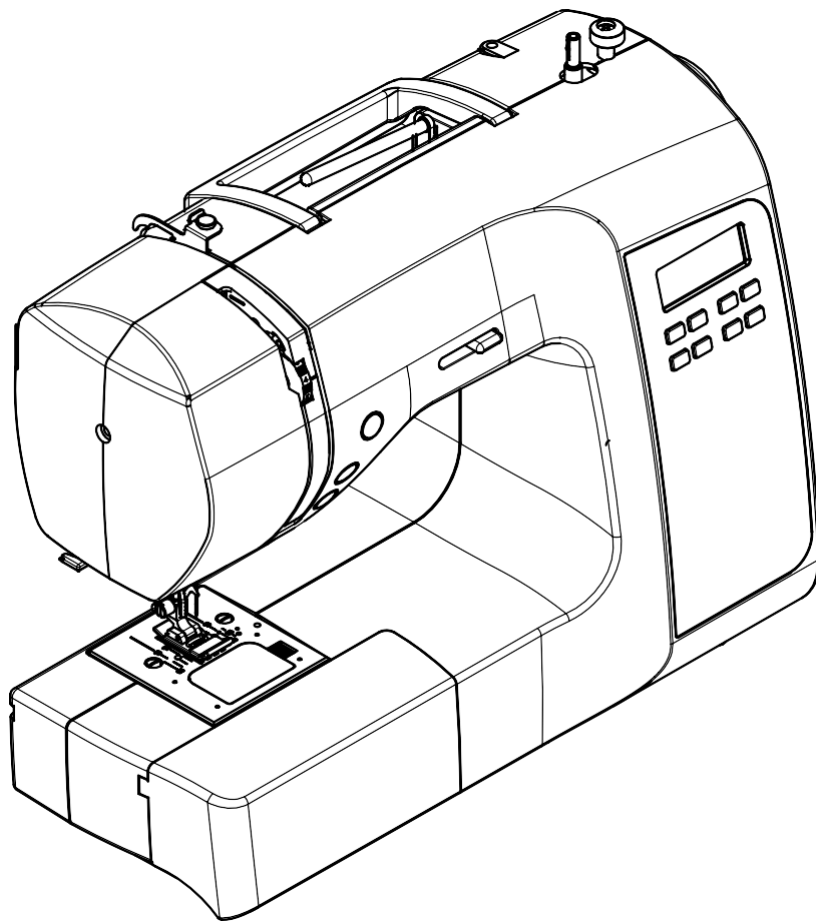

**SINGER®**

Den här symaskinen för hemmabruk är konstruerad enligt standard IEC/EN/CSA C22.2 nr 60335-1 och 60335-2-28 och UL1594.

## VIKTIGA SÄKERHETSFÖRESKRIFTER

När du använder elektriska apparater är det viktigt att du alltid vidtar nödvändiga säkerhetsåtgärder, bland annat följande: Läs igenom alla instruktioner innan du börjar använda symaskinen. Förvara instruktionerna på ett lämpligt ställe nära maskinen. Överlämna även instruktionerna om maskinen övergår i någon annans ägo.

### FARA – SÅ HÄR MINSKAR DU RISKEN FÖR ELSTÖTAR:

- Symaskinen får aldrig lämnas utan uppsikt när den är inkopplad. Dra alltid ur sladden ur eluttaget så snart du har sytt färdigt eller om du ska rengöra maskinen, öppna en lucka eller smörja eller underhålla maskinen enligt beskrivningar i bruksanvisningen.

### VARNING – SÅ HÄR MINSKAR DU RISKEN FÖR BRÄNSKADOR, BRAND, ELEKTRISKA STÖTAR OCH ANDRA PERSONSKADOR:

- Låt aldrig någon använda maskinen som leksak. Var extra uppmärksam när maskinen används av eller i närheten av barn.
- Använd symaskinen endast på det sätt som beskrivs i den här bruksanvisningen. Använd endast tillbehör som rekommenderas av tillverkaren och som anges i den här instruktionsboken.
- Använd inte symaskinen om sladden eller stickkontakten är skadad, om den inte fungerar som den ska, om den har tappats i golvet eller skadats eller om den har hamnat i vatten. Lämna in symaskinen hos närmaste auktoriserade servicecenter för genomgång, reparation och elektriska eller mekaniska justeringar.
- Använd aldrig symaskinen om något av luftintagen är blockerat. Symaskinens och fotpedalens ventilationsöppningar måste hållas fria från ludd, damm och lösa tygbitar.
- Håll fingrarna borta från rörliga delar. Var extra försiktig i området runt symaskinsnålen.
- Använd alltid rätt stygnplåt. Fel stygnplåt kan medföra att nålen bryts.
- Använd aldrig böjda nålar.
- Dra aldrig i tyget, varken framåt eller bakåt, när du syr, för då kan nålen böjas så mycket att den går av.
- Använd skyddsglasögon.
- Stäng av symaskinen ("O") varje gång du ska göra något i området runt nålen, till exempel trä nålen, byta nål, trä undertråd eller byta pressarfot.
- Släpp aldrig ner eller för in något föremål i någon öppning.
- Använd inte maskinen utomhus.
- Använd aldrig symaskinen i utrymmen där aerosolprodukter (spray) används eller där syrgas hanteras.
- När du ska stänga av maskinen vrider du alla reglage till avstängt läge ("O") och drar sedan ur stickkontakten ur vägguttaget.
- Dra inte i sladden när du ska dra ur stickkontakten, utan håll i och dra alltid i själva stickkontakten.
- Maskinen manövreras med hjälp av fotpedalen. Placera inga andra föremål på fotpedalen.
- Maskinen får inte användas om den har blivit blöt.
- Om LED-lampan skadas eller går sönder måste den bytas hos närmaste auktoriserade återförsäljare eller servicecenter, eller annan auktoriserad reparatör.
- Om fotpedalens elsladd skadas ska den bytas hos närmaste auktoriserade återförsäljare eller servicecenter, eller annan auktoriserad reparatör.
- Den här maskinen har en polariserad stickkontakt (ett stift är bredare än det andra). För att minska risken för elektriska stötar kan stickkontakten bara sättas i på ett enda sätt i ett polariserat vägguttag. Om kontakten inte passar i uttaget vänder du på den. Om den fortfarande inte passar ska du låta en behörig elektriker installera ett passande uttag. Stickkontakten får inte modifieras på något sätt.

## SPARA DE HÄR INSTRUKTIONERNA

### ENDAST FÖR EUROPA:

Denna maskin får användas av barn på 13 år och uppåt, personer med nedsatt fysisk, sensorisk eller psykisk förmåga och personer utan erfarenhet och kunskap förutsatt att det sker under tillsyn och att de har fått instruktioner om hur maskinen används och är väl inbegripna med eventuella risker. Barn får inte leka med maskinen. Rengöring och underhåll av maskinen får inte utföras av barn utan tillsyn.

Vid normal användning är ljudnivån lägre än 75dB(A).

Maskinen får endast användas med fotpedal av modell ES01FC, tillverkad av ZHEJIANG HENGQIANG SEWING MACHINE GROUP CO., LTD.

### FÖR LÄNDER UTANFÖR EUROPA:

Denna symaskin får inte användas av personer (inklusive barn) med nedsatt fysisk, sensorisk eller psykisk förmåga eller av personer utan erfarenhet och kunskap om det inte sker under tillsyn och de har fått instruktioner om hur man använder symaskinen av en person som ansvarar för deras säkerhet. Barn ska hållas under uppsikt så att de inte har möjlighet att leka med symaskinen.

Vid normal användning är ljudnivån lägre än 75dB(A).

Maskinen får endast användas med fotpedal av modell ES01FC, tillverkad av ZHEJIANG HENGQIANG SEWING MACHINE GROUP CO., LTD.

## AVSEDD ANVÄNDNING

Optimal användning och optimalt underhåll beskrivs i den här bruksanvisningen. Produkten är inte avsedd för industriellt bruk. Mer hjälp (regionspecifik) finns online på [www.singer.com](http://www.singer.com).

# INNEHÅLLSFÖRTECKNING

## 1. LÄR KÄNNA DIN SYMASKIN

Maskinbeteckning -----	2
Tillbehör -----	3
Förbereda maskinen -----	3
Elsladd, fotpedal	
Strömbrytare	
Trådrullehållare -----	4
Horisontell trådrullehållare för vanliga trådrullar	
Extra trådrullehållare för stora trådrullar	
Pressarfotsspak -----	4
Spak för matartänder -----	4
Använda friarmen -----	5
Spola undertråd -----	5
Trä undertråden -----	6
Träd övertråden -----	7
Integrerad nålträdare -----	8
Dra upp undertråden -----	9
Tabell över nål, tråd och tyg -----	10
Byta nål -----	10
Justera övertrådsspänningen -----	11
Raksöm	
Sicksack och dekorsömnad	
Undertrådsspänning -----	11
Byta pressarfot -----	11
Kontrollpanelens funktioner -----	12
Sömvalsknappar	
Stygnlängd/stygnbredd/nålposition -----	13
Knapp för att välja bokstav	
Ändra avståndet mellan bokstäver	
Manöverknappar -----	14–15
Start/stopp-knapp	
Knapp för nålstopp uppe/nera	
Backmatnings-/fäststygnknapp	
Hastighetsreglage	
Hjälpmeddelanden -----	15
Praktiska sömnadstips -----	16

## 2. BÖRJA SY

Raksöm -----	17
Hålla sömmen rak -----	17
Sy fast blixtlås och passpoaler -----	18
Quiltsöm med handsytt utseende -----	18
Sicksacksöm -----	19

Ställa in stygnbredd och stygnlängd	
Sätinsöm	
Sömplacering	
Osynlig fällsöm -----	20
Flerstegssicksack -----	21
Uddkant -----	21
Sy i en knapp -----	21
Dekorsömmar och stretchsömmar -----	22–26
Elastisk raksöm,	
våffelsöm, overlacksöm,	
kråkspark, förstärkt sicksack,	
dubbel overlacksöm,	
korssöm,	
hålsöm, omvänd flatlock,	
nålsöm, applikationssöm,	
lutande nålsöm,	
lutande overlacksöm,	
kryssöm, meandersöm,	
fagottsöm, dubbel triangelsöm,	
taggsöm, rak kråkspark,	
fiskbensöm	
Fler dekorsömmar -----	27
Sy knapphål -----	28–29
Automatiskt knapphål	
Knapphål med iläggstråd	
Lagningsöm -----	30
Tvillingnål -----	31
Nålposition för raksöm -----	31

## 3. SKÖTSEL AV MASKINEN

Rengöra matartänderna och spolområdet ----	32
--	----

## 4. FELSÖKNING

-----	33–34
-------	-------

# LÄR KÄNNA DIN SYMASKIN

## MASKINBETECKNING

1. Trådledare
2. Trådspäningskiva för undertrådsspolning
3. Trådtilldragare
4. Trådspänningsreglage
5. Frontkåpa
6. Trådkniv
7. Knapphållsspak
8. Löstagbart förvaringsfack
9. Spolaxel
10. Spolstopp
11. Hastighetsreglage
12. LCD-skärm
13. Sömvalsknapp
14. Knapp för stygnlängdsinställning
15. Knapp för stygnbreddsinställning
16. Knapp för tvillingnålsläge
17. Knapp för bokstavsläge
18. Knapp för nålstopp uppe/ner
19. Backmatningsknapp
20. Start/stopp-knapp
21. Horisontell trådrulehållare
22. Handhjul
23. Strömbrytare
24. Uttag för strömkabel
25. Handtag
26. Pressarfotsspak
27. Spak för matartänder
28. Integrerad nålträdare
29. Övertrådsledare
30. Trådledare
31. Pressarfotsskruv
32. Nål
33. Spollucka
34. Nålstång
35. Frikopplingsknapp för pressarfot
36. Nålskruv
37. Pressarfot (J)
38. Matartänder
39. Stygnplåt
40. Spärrknapp för spollucka
41. Elsladd
42. Fotpedal
43. Instruktionsbok

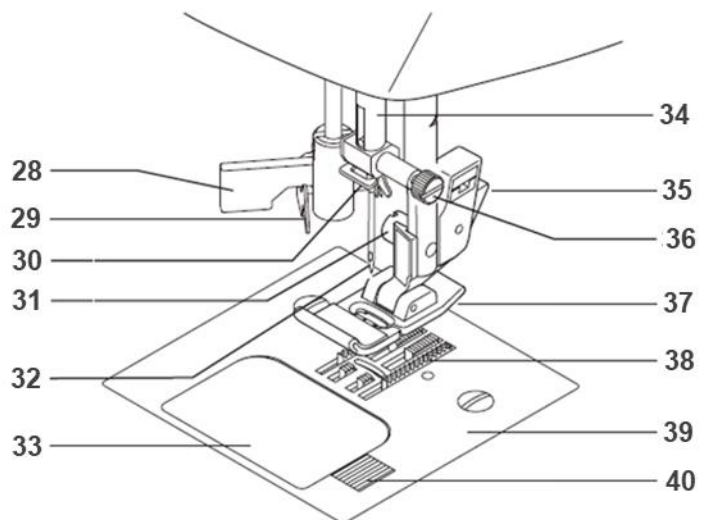
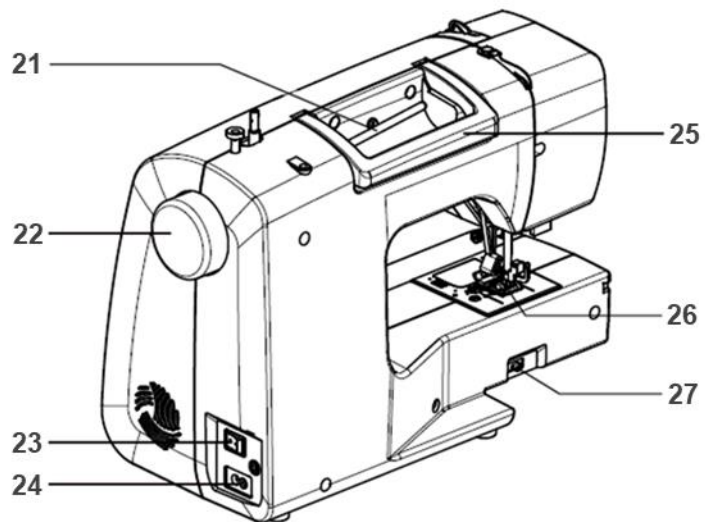
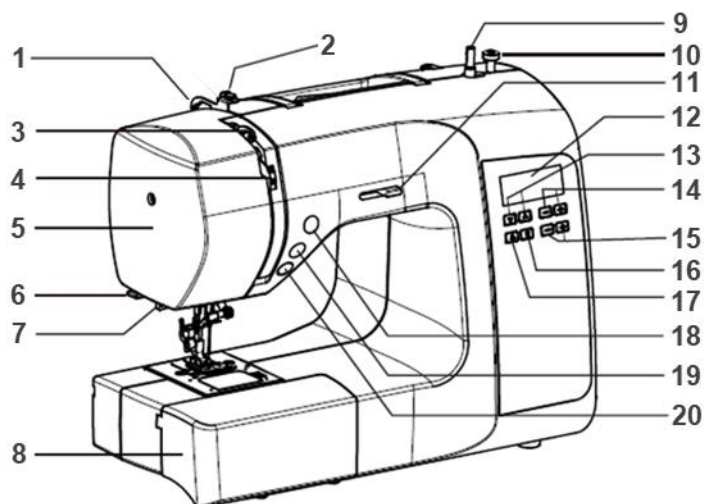

41



42

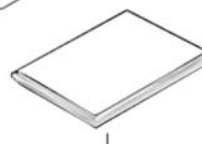

43

# LÄR KÄNNA DIN SYMASKIN

## TILLBEHÖR

1. Nålar
2. Tvillingnål
3. Sprättare/rengöringsborste
4. Liten skruvmejsel
5. Skruvmejsel för stygnplåten
6. Extra trådrulehållare
7. Spolar (totalt 4 st, 1 sitter i maskinen vid leverans)\*
8. Trådbricka
9. Blixtlåsfot
10. Satinsömsfot (Z)
11. Pressarfot för att sy i knappar (O)
12. Osynlig fällsömsfot (H)
13. Knapphålsfot (B)

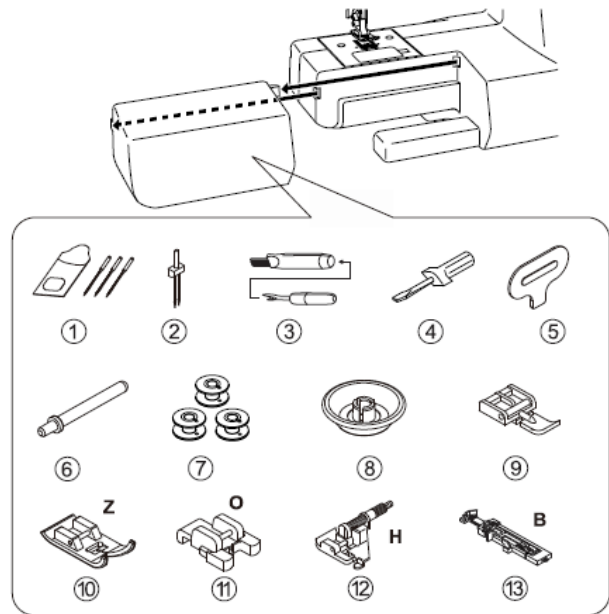

Pressarfoten som är monterad vid leverans kallas universalfot (J) och används för de flesta typer av sömnad. Satinfoten (Z) är också en mycket användbar pressarfot som kan användas för de flesta typer av dekorsöm.

**\*Viktigt! Använd endast SINGER®-spolar av klass 15J med den här maskinen.**

## FÖRBEREDA MASKINEN

Torka bort eventuell överflödiga olja från stygnplåten innan du använder maskinen första gången.

### ELSLADD, FOTPEDAL

Kontrollera att symaskinen är avstängd (strömbrytaren är satt till "O") och anslut sedan elsladden till uttaget på maskinen (1) och vägguttaget (2) såsom bilden visar. Sätt i fotpedalens kontakt (3) i maskinuttaget.

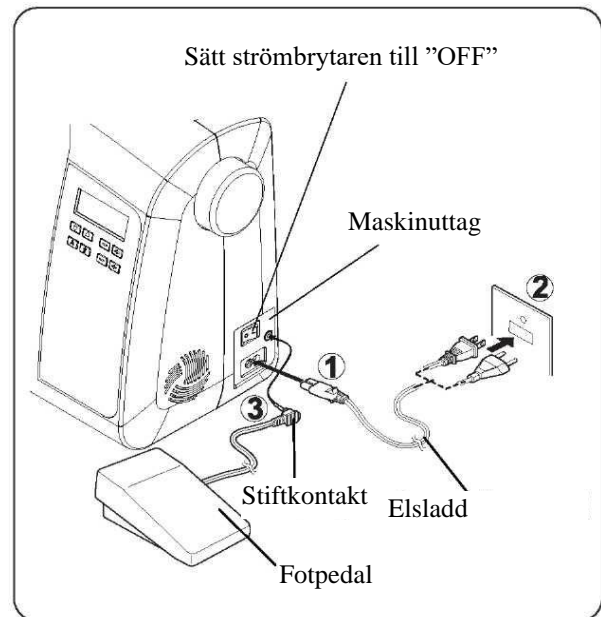

**VARNING**

Bryt alltid strömtillförseln till maskinen genom att dra ut kontakten ur eluttaget.

### STRÖMBRYTARE

Maskinen startar inte förrän strömbrytaren slås till. Strömbrytaren styr både strömtillförseln och belysningen. När du rengör eller serverar maskinen, byter nål etc. måste elsladden alltid vara fränkopplad.

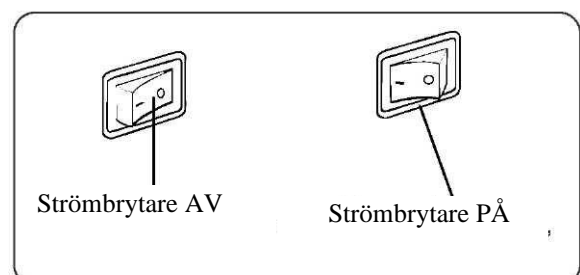

# LÄR KÄNNA DIN SYMASKIN

## TRÅDRULLEHÅLLARE

### HORISONTELL

#### TRÅDRULLEHÅLLARE för vanliga trådrullar

Sätt trådrullen på hållaren och sätt sedan dit en trådbricka så att tråden hasplas av jämnt. Om trådrullen har en trådsåra ska den sitta till höger.

#### EXTRA TRÅDRULLEHÅLLARE för stora trådrullar

Montera den extra trådrullehållaren. Sätt en trådrulle på trådrullehållaren. Trådbrickan används inte med den extra trådrullehållaren.

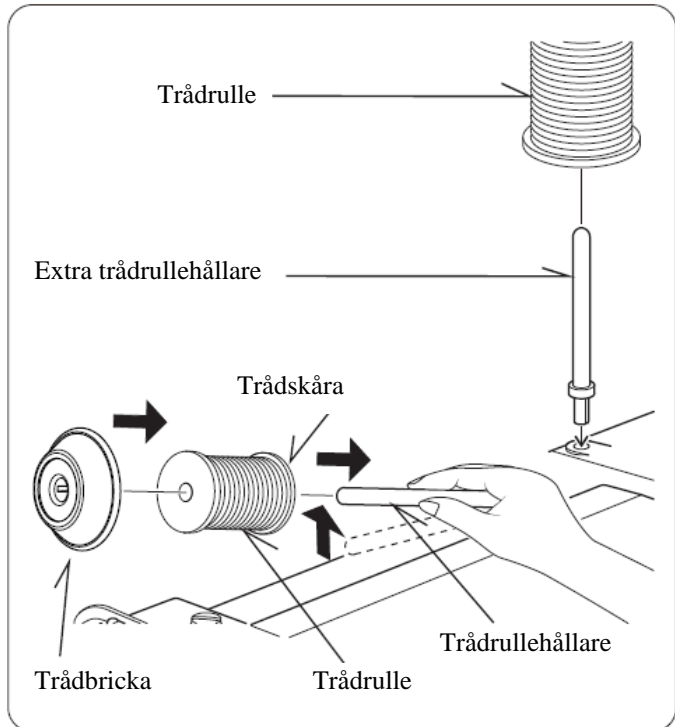

## PRESSARFOTSSPAK

Pressarfoten kan placeras i tre olika positioner:

1. Sänk pressarfotsspaken när du ska sy.
2. Lyft spaken till mittläget när du ska föra in eller ta bort tyg.
3. Lyft spaken till det högsta läget när du ska byta pressarfot eller föra in eller ta bort kraftigt tyg.

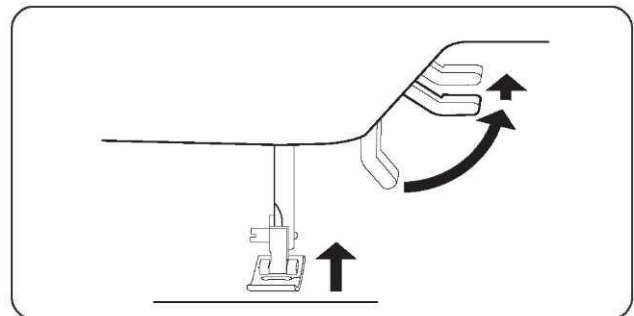

## SPAK FÖR MATARTÄNDER

Matartänderna styr tygets rörelser när du syr. Matartänderna ska vara höjda vid all vanlig sömning. Vid lagning och när du broderar och syr monogram på fri hand ska de vara sänkta så att du, inte matartänderna, styr tyget.

Obs! När du vill återföra matartänderna till standardläget lyfter du spaken till det höga läget och vrider handhjulet ett helt varv.

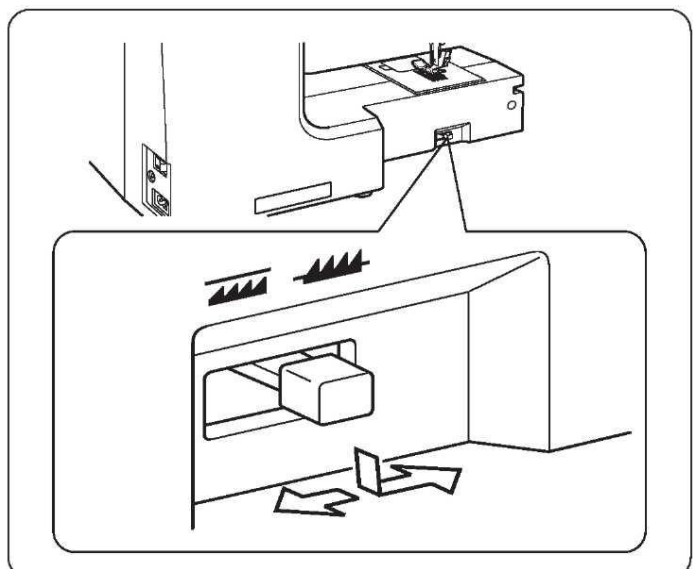

# LÄR KÄNNA DIN SYMASKIN

## ANVÄNDA FRIARMEN

Maskinen kan användas i antingen sybordsläge eller friarmsläge.

När det löstagbara förvaringsfacket är monterat har maskinen en stor arbetsyta av vanlig sybordsmodell. Du kan också ta bort förvaringsfacket genom att hålla det i ett fast grepp med båda händerna och dra av det åt vänster såsom bilden visar. Du sätter tillbaka det löstagbara förvaringsfacket genom skjuta in det tills det klickar fast.

När förvaringsfacket är borttaget förvandlas maskinen till en smidig friarmsmodell som är perfekt när du syr barnkläder, ärmuddar, byxben och andra mindre delar.

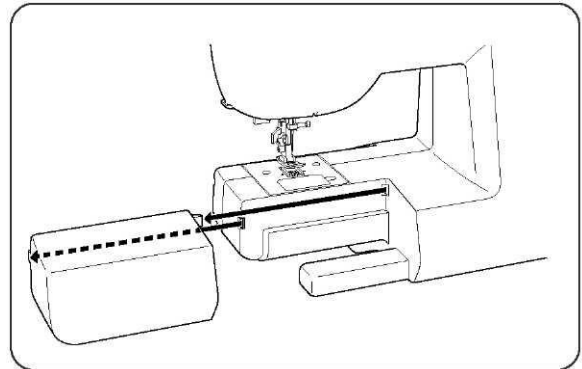

## SPOLA UNDERTRÅD

1. Sätt en trådrulle på trådrullehållaren och sätt sedan dit en trådbricka. Dra ut lite tråd från trådrullen och för den genom trådleddarna såsom bilden visar. **Det är mycket viktigt att tråden sitter fast ordentligt i trådspänningsskivan. Annars kommer tråden inte att spolas på rätt sätt.**
2. För trådänden genom hålet på undertrådsspolen såsom bilden visar.
3. Tryck spolaxeln åt vänster så långt det går, om den inte redan är där. Sätt spolen på spolaxeln så att trådänden kommer ut genom spolen på ovsidan. Tryck spolaxeln åt höger tills du hör ett klick. Håll i trådänden.
4. Starta maskinen. Spolen stannar automatiskt när den är helt full. Tryck spolaxeln åt vänster, ta bort spolen och klipp av tråden.

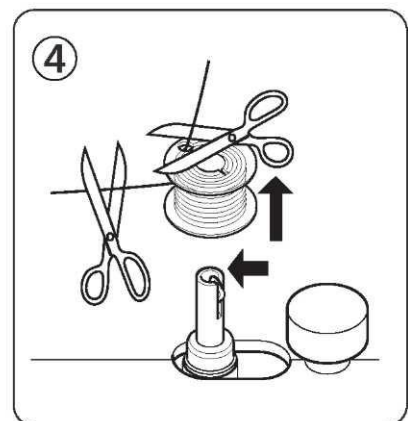
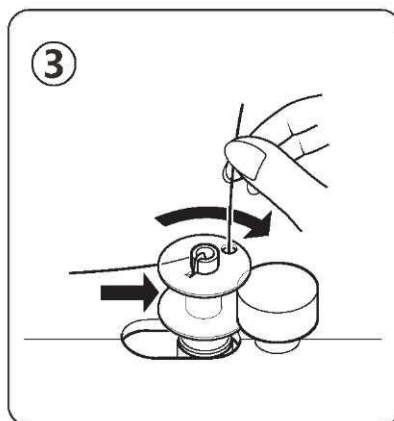
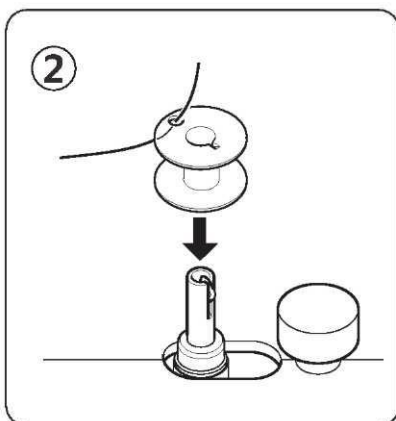
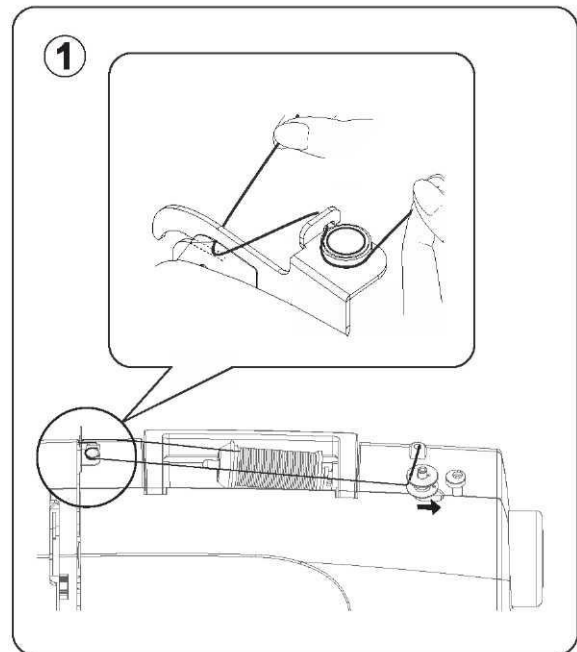

# LÄR KÄNNA DIN SYMASKIN

## TRÄ UNDERTRÅDEN

1. Hög nålen till högsta läget genom att vrida handhjulet mot dig.
2. Ta bort spolluckan genom att skjuta spärrknappen åt höger. Spolluckan lyfts tillräckligt mycket för att du ska kunna ta bort den.

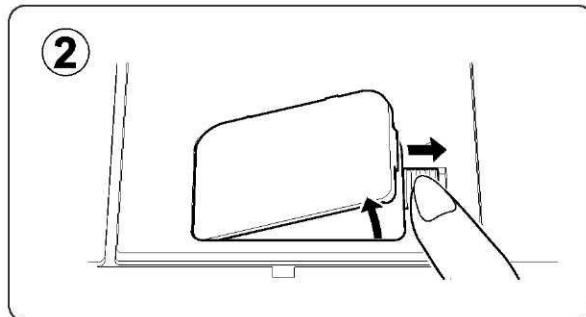
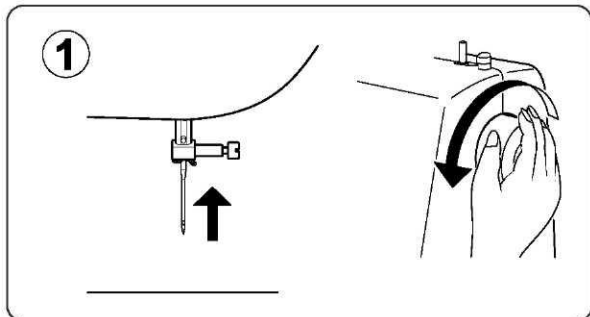

3. Sätt i spolen och kontrollera att den roterar motsols när du drar i tråden.

**OBS!** Det här steget är mycket viktigt eftersom undertråden kan dras ner och orsaka problem om den roterar medsols.

4. Dra tråden genom skåran (A) och sedan åt vänster.

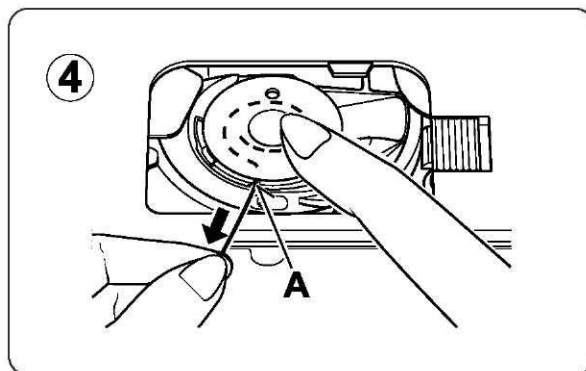
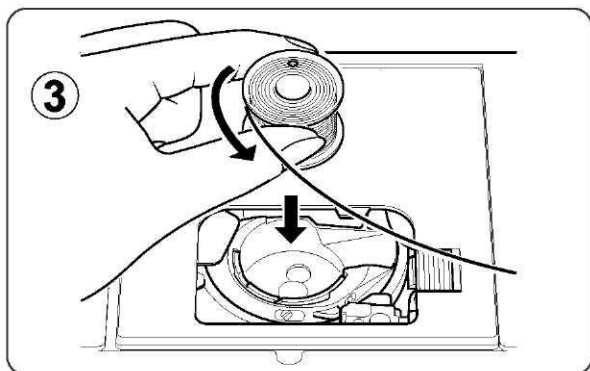

5. Håll ett finger försiktigt högst upp på spolen och dra tråden tills den går in i skåran (B). Dra sedan ut ca 15 cm tråd och dra den bakåt under pressarfoten.

**OBS!** Det här steget är också mycket viktigt för att undertråden inte ska glida och hamna i fel läge.

6. Sätt tillbaka spolluckan på stygnplåten.

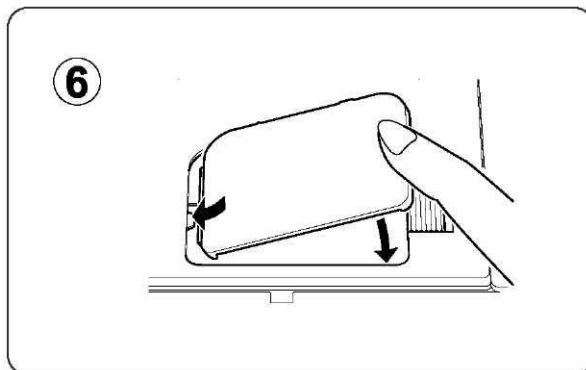
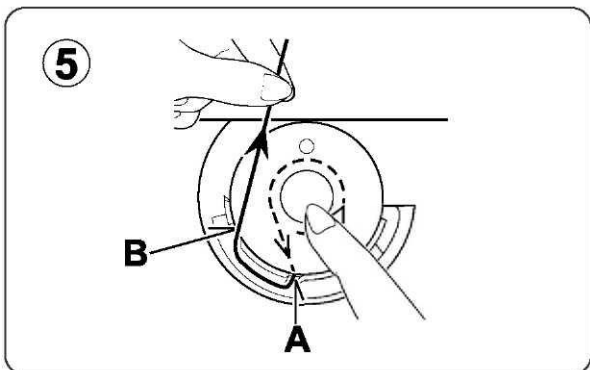



# LÄR KÄNNA DIN SYMASKIN

## TRÄ ÖVERTRÄDEN

- A. Hög pressarfotsspaken. Hög alltid pressarfotsspaken innan du börjar trä övertråden. (Om pressarfotsspaken inte är i upplyft läge blir trådspänningen inte rätt.)
- B. Vrid handhjulet mot dig tills nålen är i det högsta läget och trådtilldragaren är synlig.
- C. Trä maskinen med vänster hand i den ordning bilden visar samtidigt som du håller tråden i ett fast grepp med höger hand.

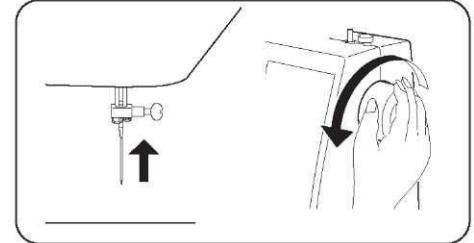
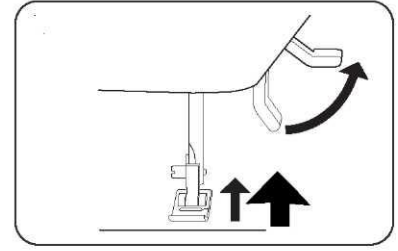

- \* För tråden genom trådledaren (1).
- \* Dra tråden genom trådspänningsskivorna (2) (som sitter inuti maskinens). Dra sedan tråden till skårans nedre ände.
- \* Gör en U-sväng runt piggen (3).
- \* För in tråden genom trådtilldragaren (4) från höger till vänster.
- \* Dra tråden till trådtilldragarens insida tills den når öppningen.
- \* Lägg tråden i trådledaren (5).
- \* Trä tråden genom nålsögat (6) framifrån och bak. (På nästa sida finns instruktioner för hur du använder den automatiska nålträdaren.)

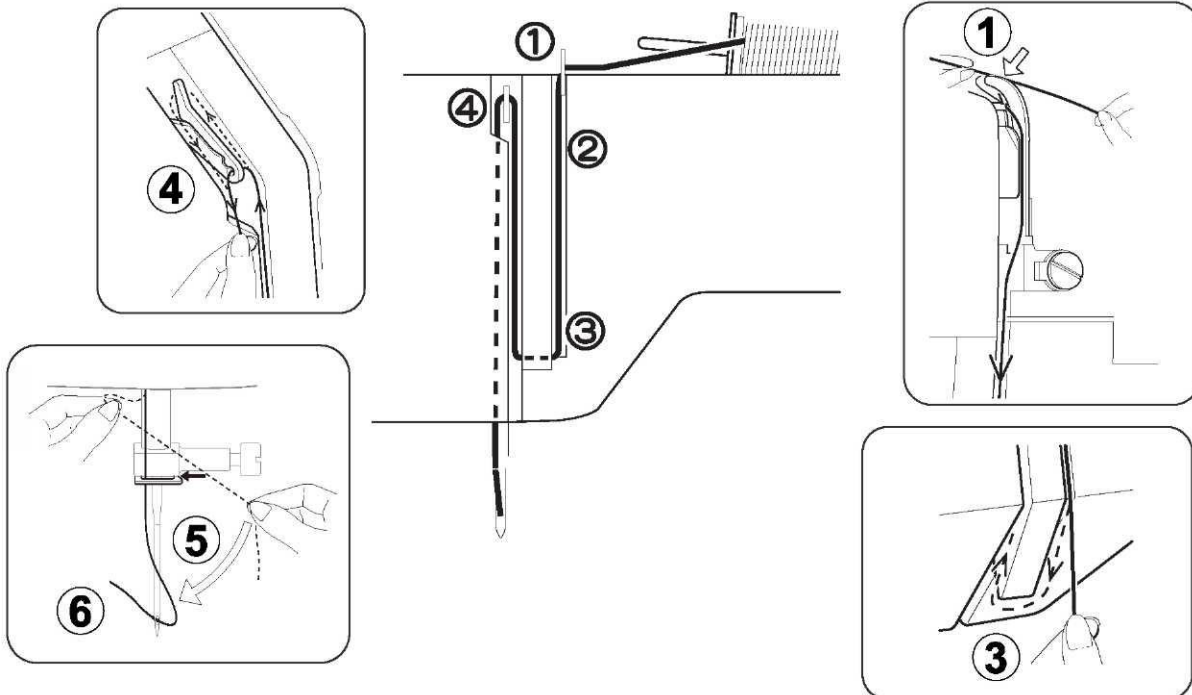

### VIKTIGT:

Så här kan du kontrollera att tråden ligger rätt mellan trådspänningsskivorna:

1. Se till att pressarfoten är i upphöjt läge och dra tråden bakåt mot maskinens baksida. Du ska bara känna ett lätt motstånd och nålen ska bara böjas litegrann eller inte alls.
2. Sänk sedan pressarfoten och dra tråden bakåt en gång till. Den här gången ska du känna ett ganska kraftigt motstånd och nålen ska böjas mycket mer. Om du inte känner något motstånd är maskinen felträdd och du måste trä om den.

# LÄR KÄNNA DIN SYMASKIN

## ANVÄNDA DEN INTEGRERADE NÅLTRÄDAREN

Höj nålen till högsta läget genom att vrida handhjulet mot dig.

1. Dra tråden runt trådledaren såsom bilden visar.
2. Håll i trådänden och fäll ner spaken.
3. Vrid spaken bakåt (mot maskinens baksida) tills haken går in genom nålsögat.
4. Lägg tråden i haken och dra den sedan försiktigt uppåt.
5. Flytta tillbaka spaken. Nålen träs då automatiskt genom att en trådögla förs in genom nålsögat.
6. Släpp spaken och dra tråden från dig. Dra i trådöglan så att resten av trådänden går igenom nålsögat.

**OBS!** För att trådningen ska bli så smidig som möjligt rekommenderar vi att du ställer in maskinen på raksöm när du använder nålträdaren.  
Den automatiska nålträdaren kan inte användas med tvillingnål.

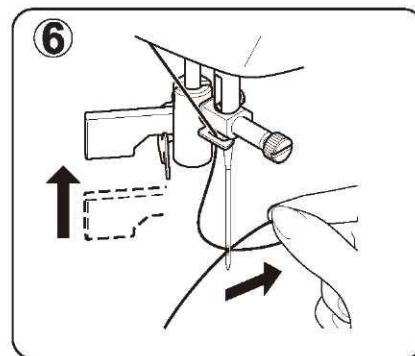
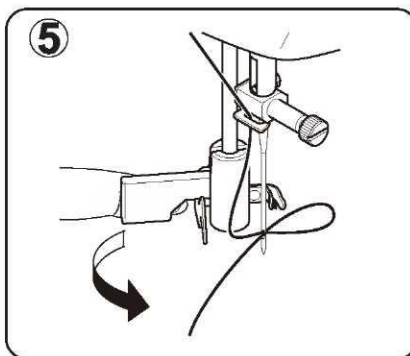
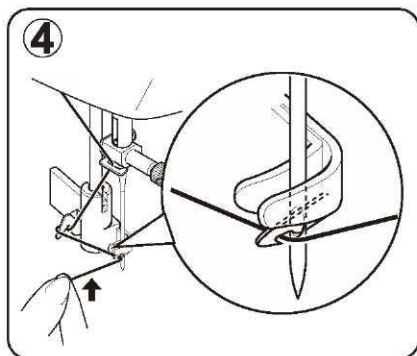
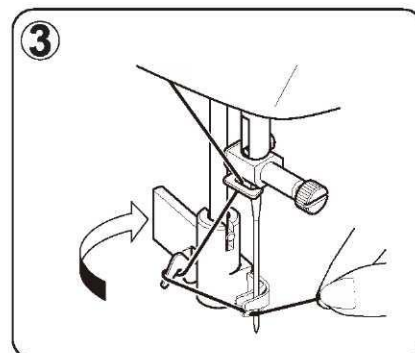
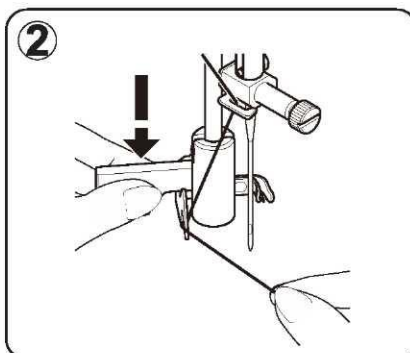
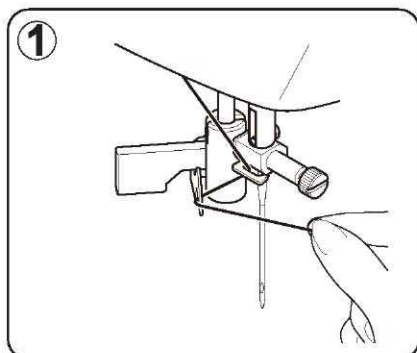

# LÄR KÄNNA DIN SYMASKIN

## DRA UPP UNDERTRÅDEN

1. Høj pressarfotsspaken.

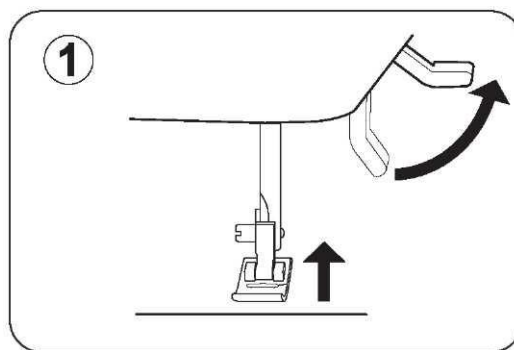

2. Håll övertråden löst med vänster hand, vrid handhjulet mot dig med höger hand så att nålen först sänks och sedan går upp till det högsta läget.

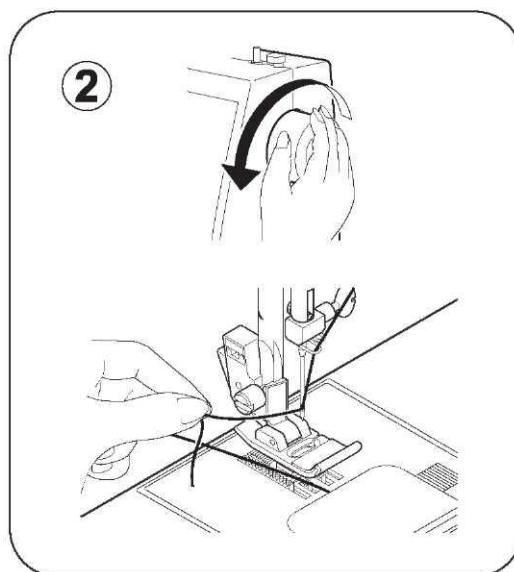

**OBS!** Ett snabbt sätt att plocka upp undertråden är att, med raksöm vald, trycka på och sedan släppa backmatningsknappen. Nålen går då ner en gång och stannar sedan i det övre läget. Att maskinen alltid stannar med nålen i det högsta läget är en av funktionerna på din datoriserade symaskin.

3. Dra försiktigt upp övertråden och plocka upp undertråden, som syns genom öppningen i stygnplåten.

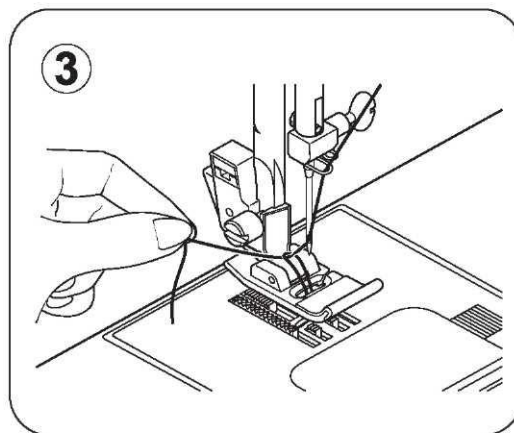

4. Dra både över- och undertråden bakåt under pressarfoten. Trådändarna ska vara ungefär 15 cm långa.

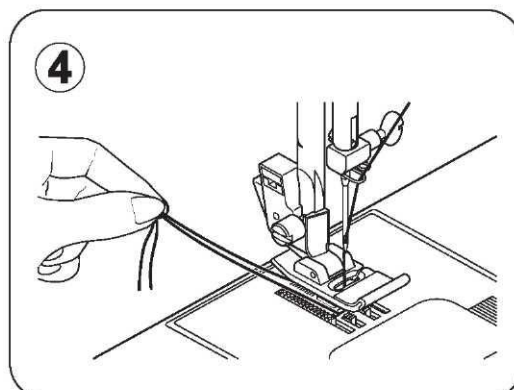

# LÄR KÄNNA DIN SYMASKIN

## TABELL ÖVER NÅL, TRÅD OCH TYG

Tyget avgör vilken nål och tråd du ska välja. Den här tabellen är en praktisk guide som hjälper dig att välja nål och tråd. Ta alltid en titt på den innan du startar ett nytt sömnadsprojekt. Se också till att du använder över- och undertråd av samma storlek och typ.

TYG		TRÅD	NÅLAR
Tygerna nedan kan vara tillverkade av olika fiber: bomull, linne, siden, ull, syntet, rayon eller blandningar. De anges som exempel på olika tjocklekar.			
<b>Tunna tyger</b>	Batist Chiffong Trikså Siden	Universal Polyester Siden	12/80
<b>Medeltjocka tyger</b>	Manchester/flanell Gabardin/bomull Linne/ull	Universal Polyester	14/90
<b>Medeltjocka–kraftiga tyger</b>	Canvas/denim Segelduk	Universal Polyester Kantstickning	16/100 18/110
<b>Stickade tyger</b>	Bondad trikå Dubbelstickade tyger Jersey/trikå	Universal Polyester Nylon	12/80 14/90 16/100



**VARNING**

Bryt alltid strömtillförseln till maskinen genom att dra ut kontakten ur eluttaget.

## BYTA NÅL

1. Höj nålstången till det högsta läget genom att vrida handhjulet mot dig.
2. Lossa nålskraven genom att vrida den mot dig.
3. Ta bort nålen genom att dra den nedåt.
4. För in den nya nålen i nålhållaren med den platta sidan bakåt.
5. Tryck upp nålen så långt det går.
6. Dra åt nålskraven med skruvmejseln.

**OBS! Dra åt skruven ordentligt, men inte för hårt.**

**Tips:**

Om du lägger en tygbit under pressarfoten och sänker den blir det enklare att byta nål och du förhindrar att nålen faller ner genom öppningarna i stygnplåten.



Byt nål ofta. Nålar bör som regel bytas ut efter 6–8 timmars sömnad.

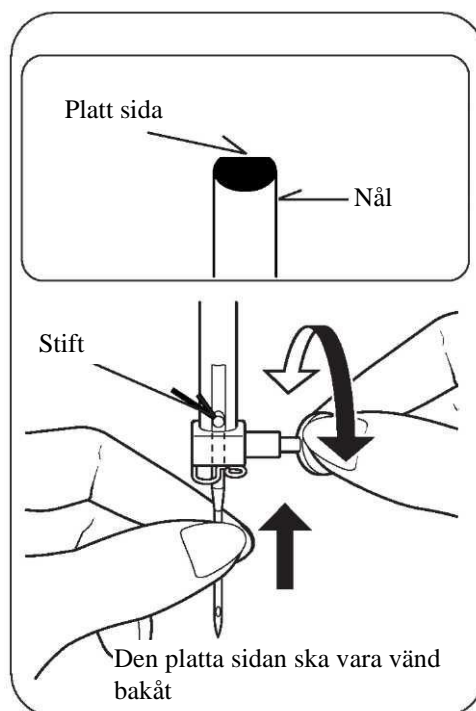

# LÄR KÄNNA DIN SYMASKIN

## JUSTERA ÖVERTRÅDSSPÄNNINGEN

Vid de flesta typer av sömnad ska trådspänningen vara inställd på 4.

**Tips:** En liten justering uppåt eller nedåt kan ge en finare söm.

### RAKSÖM

Sömmens utseende beror till stor del på balansen mellan övertråds- och undertrådsspänningen. Trådspänningen är välbalanserad när de två trådarna möts mitt mellan tyglagren när du syr.

Om sömmen blir oregelbunden när du syr behöver du justera trådspänningen.

Eventuella justeringar ska göras med pressarfoten nedfäld.

När man syr raksöm bör trådspänningen normalt vara välbalanserad (identiska stygn på tygets ovan- och undersida).

### SICKSACK OCH DEKORSÖMNAD

Vid användning av sicksack och dekorsömmar bör trådspänningen vara lägre än för raksöm.

Sömmen blir alltid finare och tyget drar ihop sig mindre om övertråden syns på tygets undersida.

## UNDERTRÅDSSPÄNNING

Undertrådsspänningen är korrekt inställd när maskinen levereras, så du behöver inte justera den.

## BYTA PRESSARFOT

Kontrollera att nålen är i det högsta läget. Hög pressarfotsspaken.

1. Tryck på frikopplingsknappen och lossa pressarfoten.
2. Placera önskad pressarfot på stygnplåten och se till att pressarfotens stång är rakt under pressarfotshållaren.
3. Sänk pressarfotsspaken så att pressarfotshållaren klickar fast på foten.

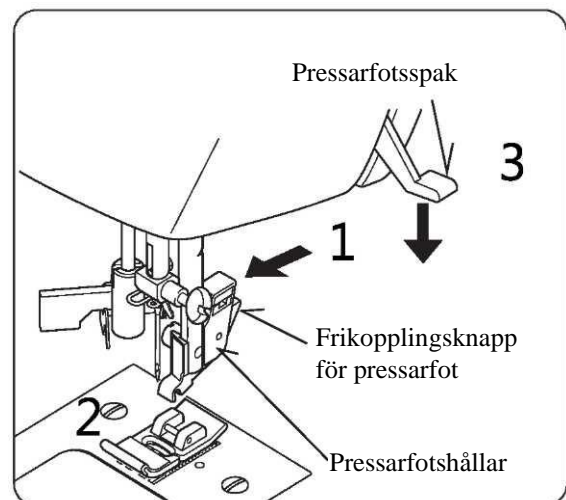
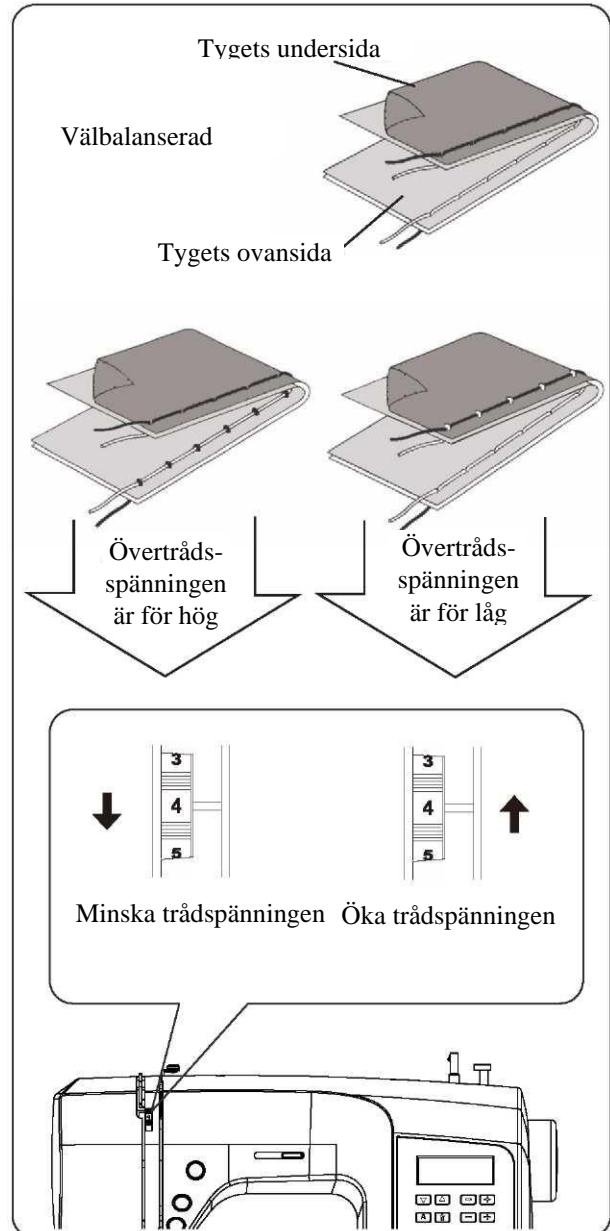

# LÄR KÄNNA DIN SYMASKIN

## KONTROLLPANELENS FUNKTIONER

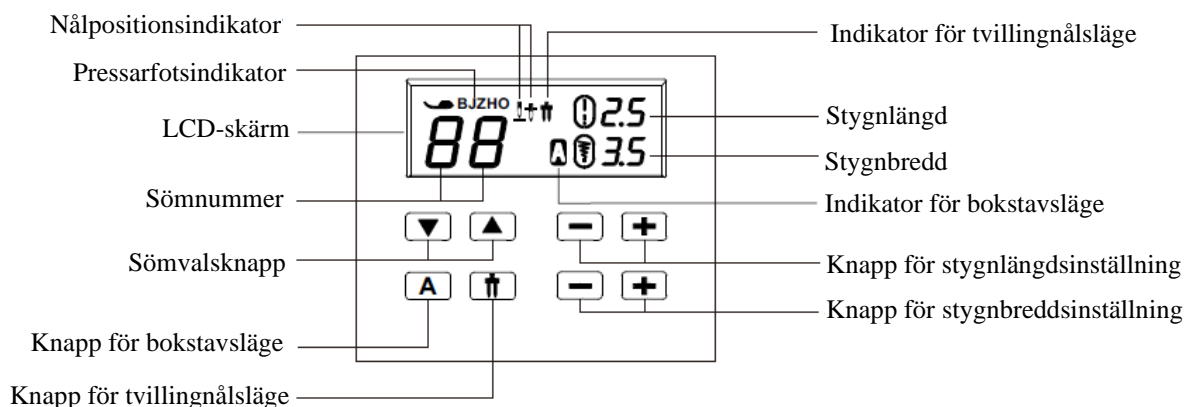

### Sömöversikt

00	01	02	03	04	05	06	07	08	09	10	11	12	13	14
15	16	17	18	19	20	21	22	23	24	25	26	27	28	29
30	31	32	33	34	35	36	37	38	39	40	41	42	43	44
45	46	47	48	49	50	51	52	53	54	55	56	57	58	59
60	61	62	63	64	65	66	67	68	69	70	71	72	73	74
75	76	77	78	79	80	81	82	83	84	85	86	87	88	89
90	91	92	93	94	95	96	97	98	99					

○ = ✖

### Bokstavsöversikt

00	01	02	03	04	05	06	07	08	09	10	11	12	13	14	15	16	17	18	19	20
0	1	2	3	4	5	6	7	8	9	A	B	C	D	E	F	G	H	I	J	K
21	22	23	24	25	26	27	28	29	30	31	32	33	34	35	36	37	38	39	40	41
L	M	N	O	P	Q	R	S	T	U	V	W	X	Y	Z	a	b	c	d	e	f
42	43	44	45	46	47	48	49	50	51	52	53	54	55	56	57	58	59	60	61	62
g	h	i	j	k	l	m	n	o	p	q	r	s	t	u	v	w	x	y	z	@
63	64	65	66	67	68	69	70	71	72	73	74	75	76	77	78	79	80	81	82	83
!	?	&	□	'	"	,	.	-	·	/	:	;	Å	Æ	à	ä	á	è	é	
84	85	86	87	88	89	90	91	92	93	94	95	96	97	98	99					
ê	ë	ç	œ	ç		Ñ	ñ	Ö	ø	ö	Ø	ù	ü							

### Bokstavsläge

När du trycker på knappen visas **A** på LCD-skärmen. Tryck på ▲ eller ▼. Den valda bokstavens nummer visas. Maskinen syr automatiskt en hel sömrapport och stannar sedan.

### Tvillingnålsläge

När du använder tvillingnål ska du trycka på knappen för tvillingnålsläget oavsett vilken söm du väljer. Stygnbredden minskar då automatiskt och du slipper avbrutna nålar och skador på maskinen.

När du trycker på knappen visas **†** på LCD-skärmen.

Sömmarna med inringade nummer på sömöversikten kan inte väljas och ett pipjud hörs. ○ = ✖

### SÖMVALSKNAPPAR

När maskinen startas är den inställd på raksöm och ett pop-up-fönster för anpassade inställningar visas på LCD-skärmen. Tryck på ▲ eller ▼ för att öka eller minska numret i steg om 1. Håll ner ▲ eller ▼ om du vill öka eller minska numret i steg om 10.

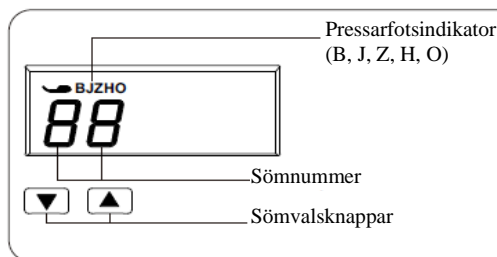



**OBS!** Vilken pressarfot som ska användas framgår av bokstaven (B, J, Z, H, O) precis till höger om sömnumret.



# LÄR KÄNNA DIN SYMASKIN

## STYGNLÄNGD OCH STYGNBREDD/KNAPPAR FÖR INSTÄLLNING AV NÅLPOSITION

Symaskinen visar standardinställningarna för stygnlängd och stygnbredd.

Du kan ändra längden, bredden eller nålpositionen för raksöm manuellt efter egna önskemål genom att trycka på inställningsknapparna.



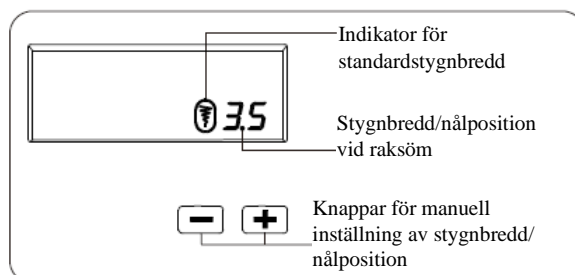
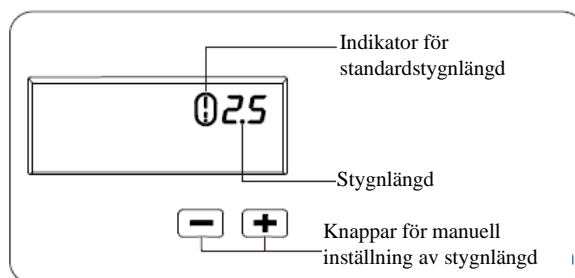

När standardinställningen för stygnlängden eller stygnbredden ändras försvinner  runt  eller  från LCD-skärmen.

När stygnlängden eller stygnbredden återställs till standardinställningarna visas  runt  eller  på LCD-skärmen igen.



## KNAPP FÖR BOKSTÄVER

När du trycker på knappen visas ett "A" på LCD-skärmen och sömnen "0" väljs. LCD-skärmen visar numret på den bokstav du vill sy.

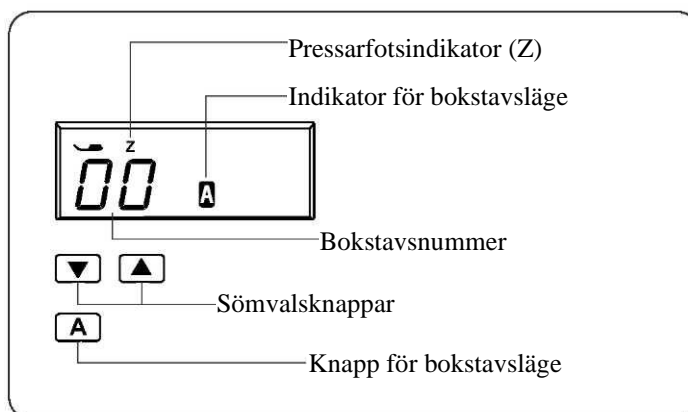

Tryck på  eller  för att öka eller minska numret i steg om 1. Håll ner  eller  om du vill öka eller minska numret i steg om 10.





## ÄNDRA AVSTÅNDET MELLAN BOKSTÄVER

Symaskinen visar standardinställningarna för stygnlängd och stygnbredd.

Du kan ändra avståndet mellan bokstäver efter egna önskemål genom att trycka på inställningsknapparna.

När standardavståndet ändras försvinner  runt  från LCD-skärmen.

När du ändrar tillbaka till standardavstånd visas  runt  på LCD-skärmen igen.

Maskinen syr en sömrapport och stannar sedan.

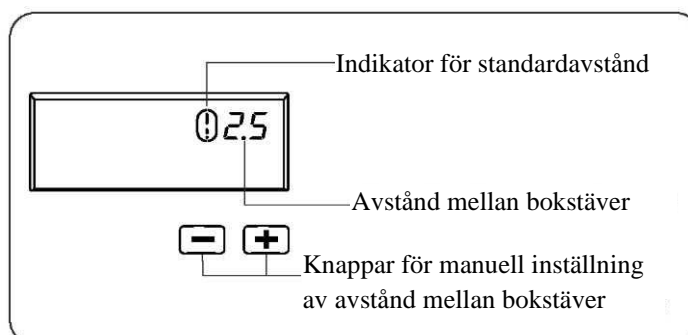

# LÄR KÄNNA DIN SYMASKIN

## MANÖVERKNAPPAR

Manöverknapparna gör det enklare att använda olika grundläggande symaskinsfunktioner.

### START/STOPP-KNAPP (↑)

När du syr utan att fotpedalen är ansluten börjar maskinen att sy långsamt när du trycker på start/stopp-knappen. När du trycker på knappen en gång till höjs nålen till det högsta läget och stannar där.

När du syr med fotpedalen trampar du ner fotpedalen tills du når en jämn hastighet. Ju mer du trampar ner fotpedalen, desto snabbare syr maskinen. Släpp upp fotpedalen när du vill att maskinen ska stanna.

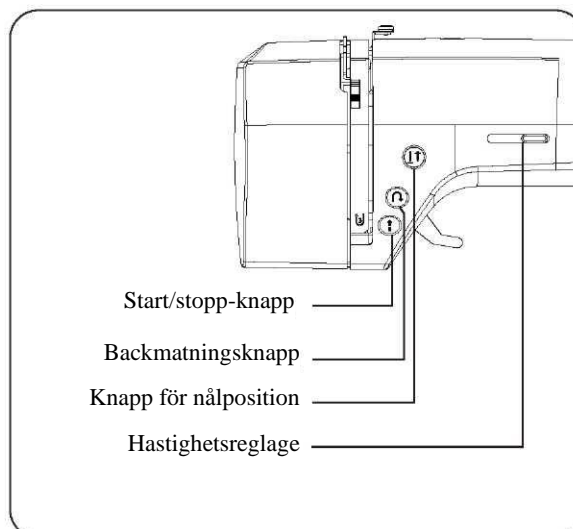

**OBS!** När fotpedalen är ansluten kan start/stopp-knappen inte användas.

### KNAPP FÖR NÅLSTOPP UPPE/NERE (↑↓)

Tryck på knappen för nålposition för att höja eller sänka nålen.

Om du trycker på knappen två gånger sys ett stygn.

### BACKMATNINGS-/FÄSTSTYGNSKNAPP (↶)

#### Bakåtskygn för raksöm och sicksack

När backmatningsknappen trycks in syr maskinen bakåt.

Maskinen fortsätter att sy bakåt så länge du håller in backmatningsknappen.

#### Fäststygn för trådfästning av andra sömmar

Symaskinen syr 4 mycket små fäststygn. Den här funktionen kan användas med alla sömmar utom raksöm, sicksack och knapphål.

Fäststygnen sys på exakt den plats på sömmen där backmatnings-/fäststygnsknappen trycks ner.

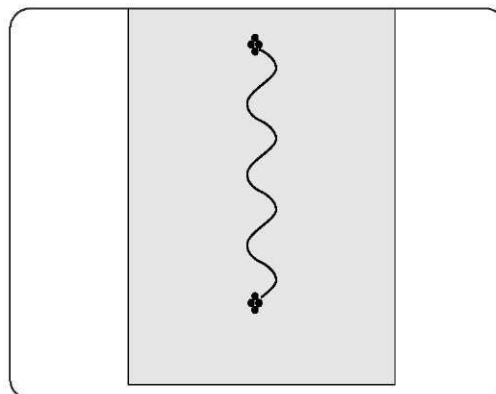
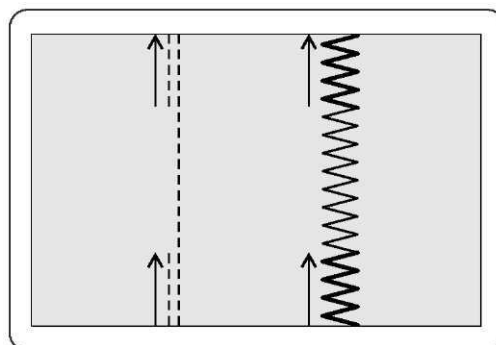

**OBS!** Den här funktionen kan du till exempel använda för att fästa sömmen så att den inte repas upp i början eller slutet.



# LÄR KÄNNA DIN SYMASKIN

## HASTIGHETSREGLAGE

Du kan justera sömnadshastigheten med hjälp av hastighetsreglaget. Flytta hastighetsreglaget i horisontell riktning för att ställa in önskad hastighet.

Oavsett inställning kan maxhastigheten vara begränsad beroende på vilken söm du har valt.

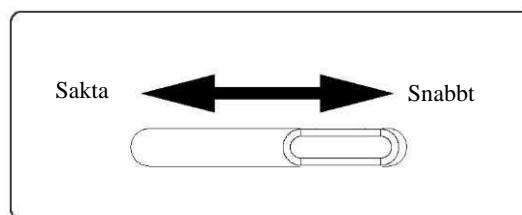

**OBS!** När du använder fotpedalen, eller om hastighetsreglaget är inställt på den lägsta hastigheten, syr maskinen inte snabbare än den hastighet som hastighetsreglaget är satt till, även om du trampar ner fotpedalen hela vägen.

## HJÄLPMEDELANDEN

Om du råkar göra fel visas ett hjälpmeddelande på skärmen. När ett hjälpmeddelande visas åtgärdar du problemet enligt anvisningarna nedan.

Spolhållaren har flyttats åt höger.  
→ Flytta spolhållaren åt vänster när den inte används.



Knapphållsspaken är inte helt nedsänkt eller upplyft.  
→ Sänk knapphållsspaken när du syr knapphål.  
→ Höj knapphållsspaken när du dekorsömmar.



Maskinen är låst på grund av att tråd har fastnat i spolkorgen eller att rotationen har avbrutits med kraft.  
→ Slå ifrån strömbrytaren och åtgärda det problem som orsakar maskinstoppet.



Ljudsignal	Ljudsignalen avges vid
Pip	Normal användning
Pip-pip	Ogiltig åtgärd
Pip-pip-pip	Ogiltig maskininställning
Pip-pip-pip-pip-pip	Trassel i maskinen

# LÄR KÄNNA DIN SYMASKIN

---

## PRAKTISKA SÖMNADSTIPS

Nedan beskrivs några olika sätt att uppnå bättre sömnadsresultat.

Ta en titt på de här tipsen när du syr.

### 1. Provsy

Provsy med olika stygnbredder och stygnlängder. När du är klar väljer du den stygnbredd och stygnlängd som ser bäst ut.

När du provsy bör du använda det tyg och den tråd du ska använda för ditt sömnadsprojekt och kontrollera trådspänning, stygnlängd och stygnbredd. Eftersom resultatet varierar beroende på typen av söm och antalet tyglager bör du provsy med samma förhållanden som du kommer att använda för det faktiska projektet.

### 2. Ändra sömnadsriktning

Stanna symaskinen när du kommer till ett hörn.

1. Sänk ned nålen i tyget (den ska gå ner hela vägen) genom att trycka på nålpositionsknappen.
2. Höj pressarfotsspaken och vrid sedan på tyget medan nålen fungerar som vridpunkt.
3. Sänk pressarfotsspaken och fortsätt sy.

### 3. Sy kurvor

1. Stanna maskinen och justera sömnadsriktningen när du syr längs kurvan.
2. När du syr sicksacksöm längs en kurva bör du minska stygnlängden så att sömmen blir finare.

### 4. Sy i kraftiga tyger

**\*Om tyget inte går in under pressarfoten**

Höj pressarfoten ännu mer så att den hamnar i det högsta läget. Lägg sedan tyget under pressarfoten. (Information om hur du höjer pressarfoten finns på sida 4.)

### 5. Sy i stretchtyger eller tyger där det lätt bildas hoppstygn

Använd en jersey-nål och öka stygnlängden. Om det behövs kan du lägga ett lager mellanlägg under tyget för att underlätta sömnaden.

### 6. Sy i tunna tyger eller siden

Vissa tunna tyger eller sidetyger kan vara glatta och svårhanterliga. Det kan därför vara bra att lägga en bit tunt mellanlägg under tyget.

### 7. Sy i stretchtyger

Träckla först ihop tygstyckena och sy sedan utan att sträcka tyget.

# BÖRJA SY

## RAKSÖM

Raksöm är den vanligaste sömnen som används för alla typer av sömnad. I det här avsnittet går vi igenom hur du syr raksöm.

1. INSTÄLLNINGAR: Pressarfot – universalfot (J)

Trådspänning – 4

**OBS! Trådspänningen kan behöva finjusteras beroende på tygets tjocklek.**

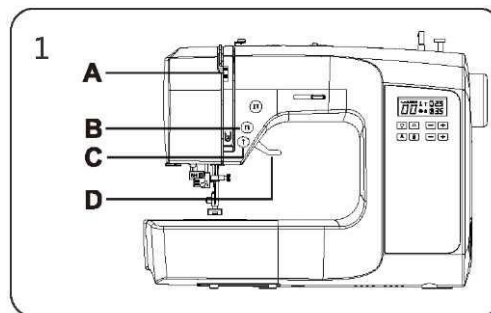

A. Trådspänningsreglage

B. Knapp för nålposition

C. Backmatningsknapp

D. Pressarfotsspak

2. Lägg båda trådarna under pressarfoten och dra dem bakåt. Trådändarna ska vara ca 15 cm långa.

3. Lägg tyget under pressarfoten och sänk pressarfotsspaken.

4. Vrid handhjulet mot dig tills nålen går ner i tyget.

5. Starta maskinen. Styr tyget försiktigt med händerna. När du kommer till tygkanten slutar du sy.

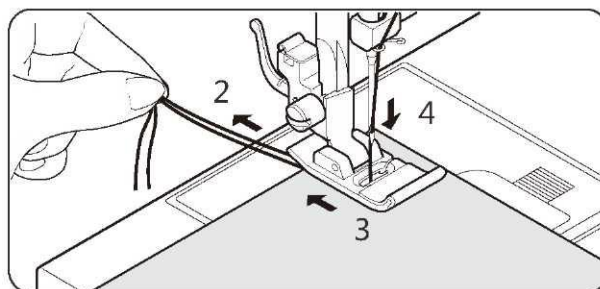

**OBS! Stygnplåten har markeringar med både metriska mått och tummått som hjälper dig att styra tyget när du syr.**

6. Vrid först handhjulet mot dig tills nålen är i det högsta läget. Hög sedan pressarfoten, dra tyget bakåt och skär sedan av överflödig tråd med trådkniven längst ned på frontkåpan såsom bilden visar.

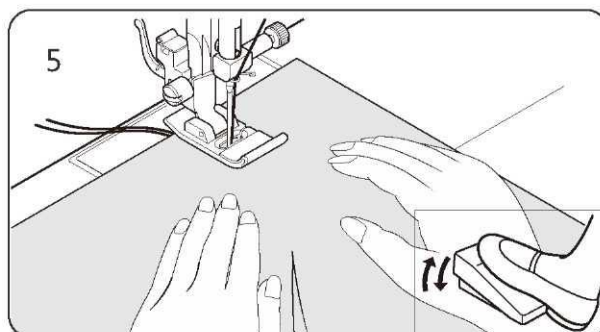

**OBS! Fäst sömnen för att den inte ska fransa sig. Tryck på backmatningsknappen och sy några stygn i början och slutet av sömnen.**

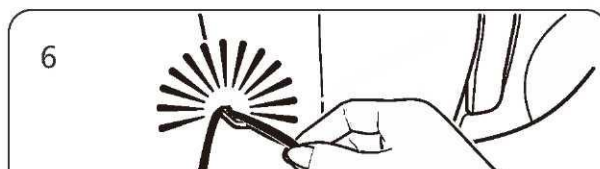

## SY SÖMMAR RAKT

För att sömnen ska bli rak kan du ta hjälp av de nummerade stömlinjerna på stygnplåten. Siffrorna anger avståndet från nålen i dess mittläge.

Stömlinjen på spolluckan är en 6 mm-linje som används när du syr ihop quiltblock samt för smala sömmar.

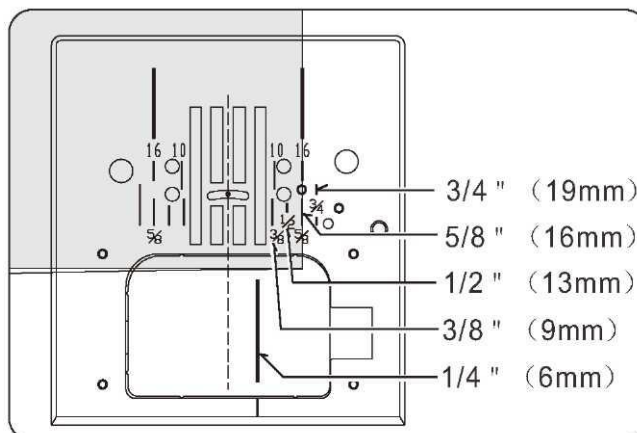

# BÖRJA SY

## SY FAST BLIXTLÅS OCH PASSPOALER

Använd blixtlåsfoten för att sy fast blixtlåsets högra och vänstra del eller för att sy nära passpoaler.

### SY FAST BLIXTLÅS

När du ska sy blixtlåsets högra sida, sätt fast blixtlåsfotens vänstra sida på pressarfotshållaren så att nålen går ner genom öppningen till vänster om pressarfoten.

När du ska sy den vänstra sidan fäster du pressarfotens högra sida på pressarfotshållaren.

### PASSPOALER

Sy mjuka, dekorativa passpoaler genom att täcka en snodd med en snedskuren tygremsa och nåla eller träckla fast den på huvudtyget. Sätt fast blixtlåsfoten så att nålen går ner genom öppningen till höger om pressarfoten.

**Tips:** Med stygnbreddsreglaget kan du finjustera nålens position så att du syr närmare passpoalen.

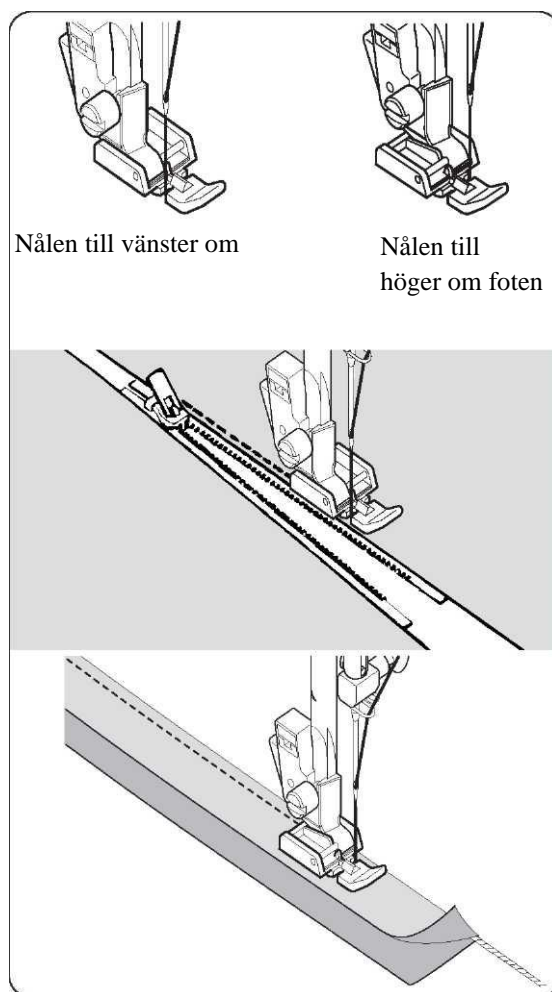

## QUILTSÖM MED HANDSYTT

### UTSEENDE

Den här sömmen ser ut som en handsydd söm och används för kantstickning och quilting.

1. Välj en undertråd i den färg du vill att kantstickningen ska ha. När du syr kommer maskinen att dra upp undertråden till tygets ovansida.
2. Trä maskinen med osynlig eller tunn övertråd i en färg som matchar tyget. Den här tråden ska helst inte synas.
3. Öka trådspänningen lite i taget tills sömmen har önskat utseende.
4. Börja sy.

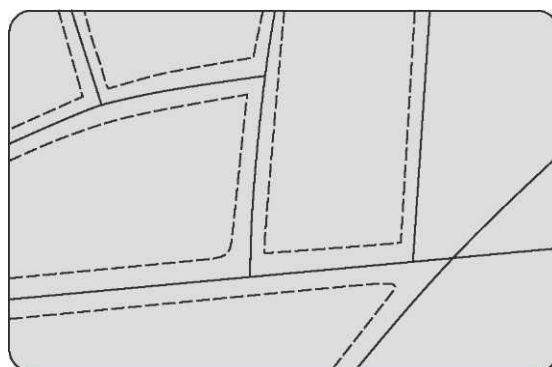

**OBS!** Om du vill skapa ett mer dramatiskt utseende kan du experimentera med olika kombinationer av trådspänning och stygnlängd.

# BÖRJA SY

## SICKSACKSÖM

INSTÄLLNINGAR: Pressarfot – universalfot (J)  
: Trådspänning – 4

Övertråden kan synas på undersidan beroende på tråden, tyget, typen av stygn och sömnadshastigheten, men undertråden får aldrig synas på tygets ovansida.

Om undertråden dras upp till tygets ovansida, eller om sömmen drar sig, kan du minska trådspänningen något med trådspänningsreglaget.

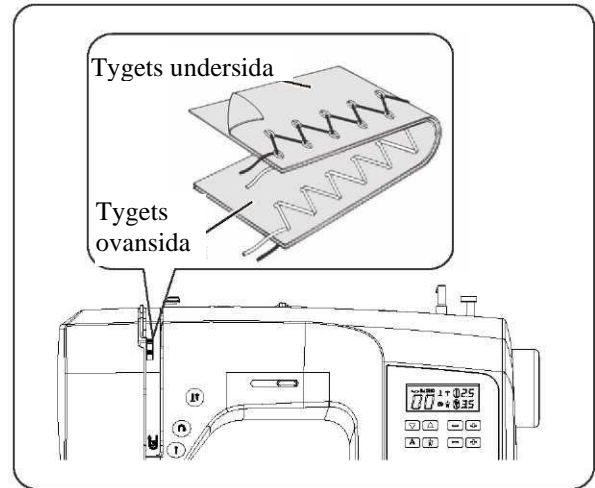

## STÄLLA IN STYGNBREDD OCH STYGNLÄNGD

 Den mörkgrå rutan anger det standardvärde som ställs in automatiskt när sömmen väljs.  
För sicksacksömmen är stygnlängden 2 mm och stygnbredden 5 mm.

 De ljusgrå rutorna markerar alla möjliga inställningsalternativ som kan väljas manuellt.

**OBS!** Värdena i tabellen är faktiska stygnlängder och stygnbredder och överensstämmer inte med skalan och siffermarkeringarna på symaskinen.

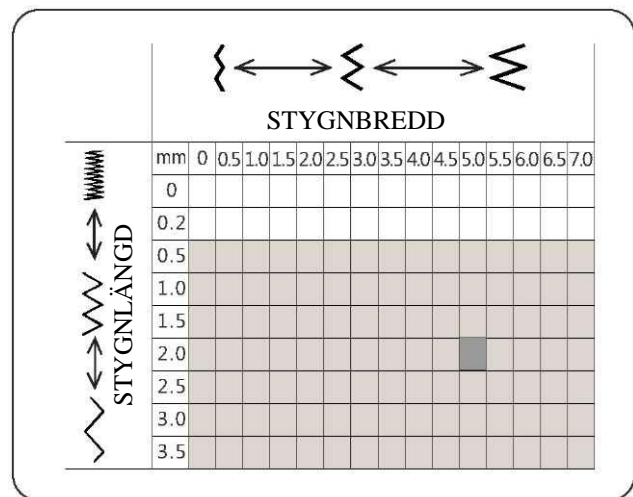

The diagram shows a grid for setting stitch width and length. Above the grid are icons for zigzag and double zigzag stitches with arrows indicating width. The grid has 'STYGNBREDD' (stitch width) on the horizontal axis and 'STYGNLÄNGD' (stitch length) on the vertical axis. A dark grey square is located at the intersection of 2.0 mm length and 5.0 mm width.

	mm	0	0.5	1.0	1.5	2.0	2.5	3.0	3.5	4.0	4.5	5.0	5.5	6.0	6.5	7.0
0																
0.2																
0.5																
1.0																
1.5																
2.0																
2.5																
3.0																
3.5																

## SATINSÖM

Det här är en tät och vacker söm för applikationssömnad, träsar m.m. När du använder satinsöm kan du minska övertrådsspänningen något och justera stygnlängden manuellt mellan 0,5 och 1,5.

Använd ett baksidestyg eller mellanlägg för att förhindra att sömmen drar sig.

**OBS!** När syr med tät satinsöm **MÅSTE** satinsömsfoten användas.

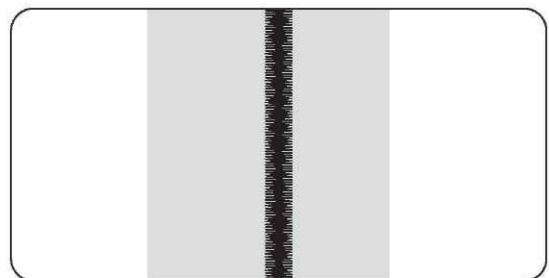

## SÖMPLACERING

Stygnbredden ökar från nålens mittläge såsom bilden visar.



# BÖRJA SY

## OSYNLIG FÅLLSÖM

Osynlig fållsöm används främst för att fälla gardiner, byxor, kjolar etc.

Inställningar: Pressarfot – osynlig fållsömsfot (H)

Trådspänningsreglage: 4

 – Vanlig osynlig fållsöm för vävda tyger

 – Elastisk osynlig fållsöm för stretchtyger

1. Överkasta först de obearbetade kanterna. På tunna tyger viker du in kanten och på medeltjocka till kraftiga tyger överkastar du kanten. Vik sedan in fällen till önskad bredd, pressa och nåla fast.

2. Därefter viker du upp tygets avigsida såsom bilden visar.

3. Lägg tyget under pressarfoten. Vrid handhjulet mot dig tills nålen är i det yttersta vänstra läget. Den ska bara precis fånga den vikta tygkanten. Om så inte är fallet justerar du guiden (B) på pressarfoten (A) så att nålen precis går ner i den vikta tygkanten och guiden ligger an mot den.

**OBS!** Om du vill ha en smalare eller bredare osynlig fållsöm kan du först ställa in önskad längd och bredd manuellt. Justera sedan guiden på pressarfoten.

Sy långsamt och styr tyget försiktigt längs guidens kant.

4. När sömmen är klar ska sömmen nästan inte synas på tygets rätsida.

**OBS!** Osynlig fållsöm kräver övning. Provsy alltid innan du börjar.

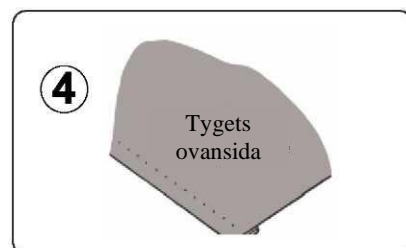
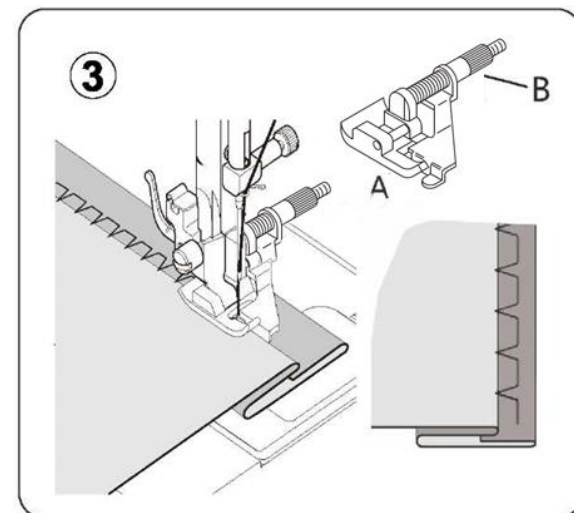
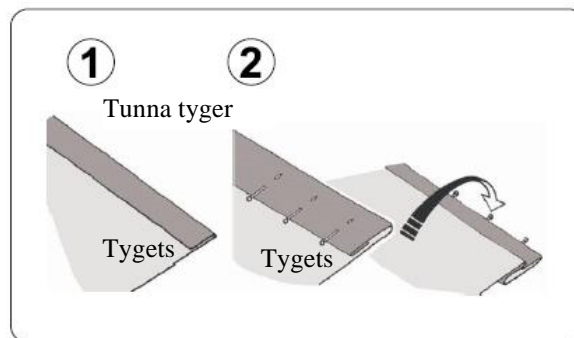
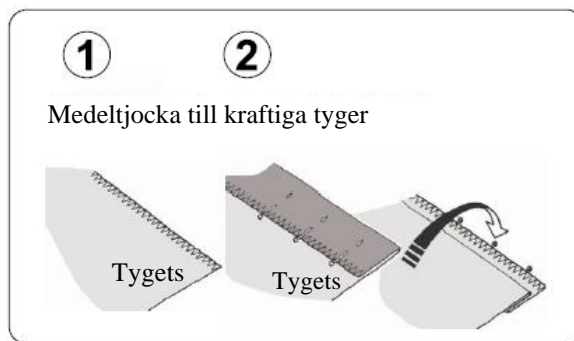

# BÖRJA SY

## FLERSTEGSSICKSACK

INSTÄLLNINGAR: Pressarfot – universalfot (J)  
Trådspänning – 4

Som namnet antyder är det här en stark söm, eftersom den syr tre korta stygn där den normala sicksacksömmen endast syr ett. Därför rekommenderas den för överkastning på alla slags tyger. Den är också perfekt för tränisar, lagning av revor och hål, lapptäckssömnad och för att sy fast platt resår.

**OBS!** När du ska laga en reva eller överkasta såsom bilden visar måste stygnlängden justeras manuellt.

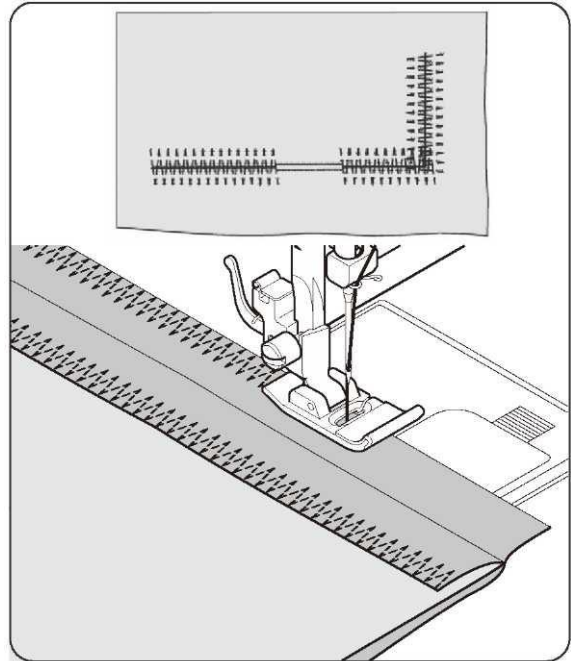

## UDDKANT

INSTÄLLNINGAR: Pressarfot – universalfot (J)  
Trådspänning – 4

Vik in den obearbetade kanten och pressa. Lägg tyget med rätsidan uppåt så att sömmens sicksackdel sys precis över den vikta kanten och drar in tyget så att det bildas en snäckformad fäll. Klipp bort överflödigt tyg nära sömlinjen.

**Tips:** Om du vill skapa en vacker söm kan du experimentera med olika inställningar för stygnbredd, stygnlängd och trådspänning.

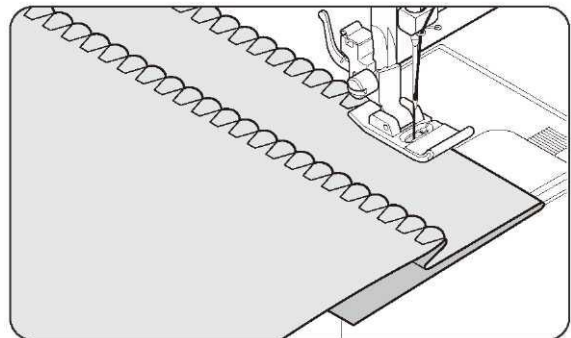

## SY I EN KNAPP

INSTÄLLNINGAR: Pressarfot – pressarfot för att sy i knappar (O)

Spak för matartänder – 

Flytta spaken i pilens riktning så att matartänderna sänks, sätt fast pressarfoten för att sy i knappar (O).

Lägg tyget och knappen under pressarfoten. Sänk pressarfoten. Vrid på handjulet och kontrollera att nålen går ner utan hinder i både det vänstra och det högra hålet på knappen. Justera bredden om det behövs. Sy 10 stygn tvärs över.

Om knappen har fyra hål syr du först de två hål som är närmast dig. Därefter flyttar du knappen så att nålen går ner i de två bakre hålen och syr dem på samma sätt.

**Tips:** Fäst tråden genom att dra båda trådändarna till tygets avigsida och knyta ihop dem.

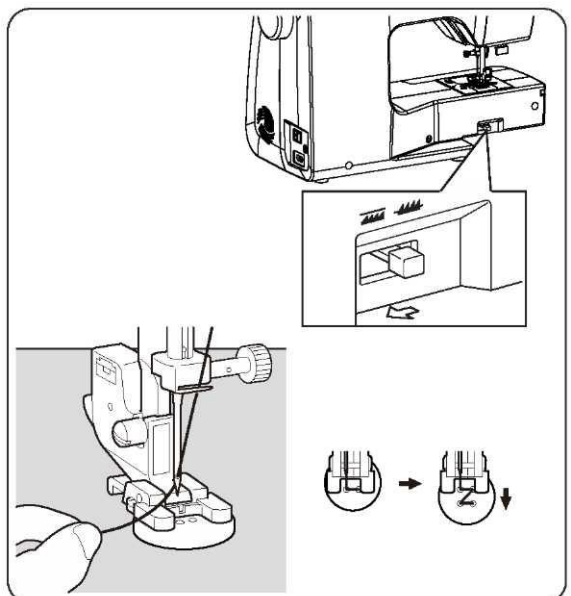

# BÖRJA SY

## DEKORSÖMMAR OCH STRETCHSÖMMAR

INSTÄLLNINGAR: Pressarfot – universalfot (J)  
eller satinsömsfot (Z)

Trådspänning – 4

Stretchsömmar används främst på stickade tyger eller stretchtyger, men kan även användas på vävda tyger.

### ELASTISK RAKSÖM



Elastisk raksöm är betydligt starkare än vanlig raksöm eftersom den låser tråden tre gånger: framåt, bakåt och sedan framåt igen.

Den lämpar sig särskilt väl för förstärkning av sömmar på träningskläder i elastiska och icke-elastiska tyger samt för svängda sömmar som utsätts för hård belastning.

Sömmen kan även användas för att kantsticka slag, kragar och ärmslut med ett proffsigt resultat.

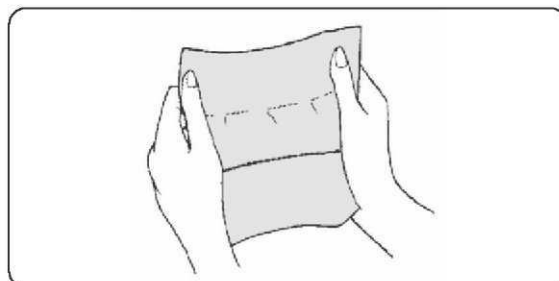

### VÅFFELSÖM



Våffelsöm är perfekt när du syr smock och kan även användas för att överkasta kanter och fästa resår och elastisk spets.

1. Om du ska sy smock gör du först flera rader med rynkor på det tyg du vill sy smock på.
2. Klipp till ett bakgrundstyck (t.ex. organdi) och lägg det under rynkningen.
3. Sy våffelsöm över rynkningen så att den hålls på plats.

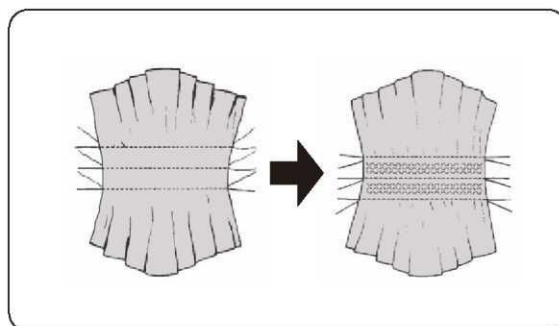

### OVERLOCKSÖM



Det här är samma typ av söm som används inom klädindustrin vid tillverkning av träningskläder. Sömmen formas och kanten överkastas i ett och samma moment.

Den här sömmen är perfekt för lagning av slitna sömmar eller plagg.

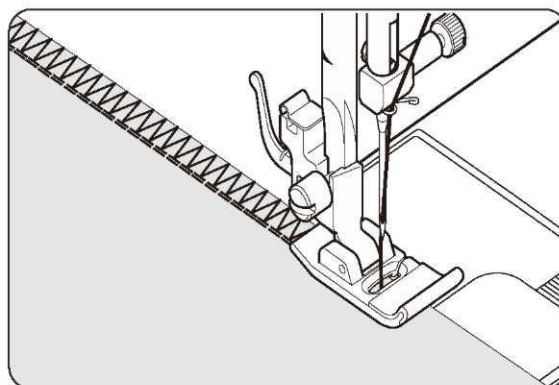

### KRÅKSPARK



Med sitt tilltalande utseende kan den här sömmens användas som dekorativ kantstickning och för att sy fast spets och band. Den är också perfekt för quiltsömnad och för att sy ihop kanter.

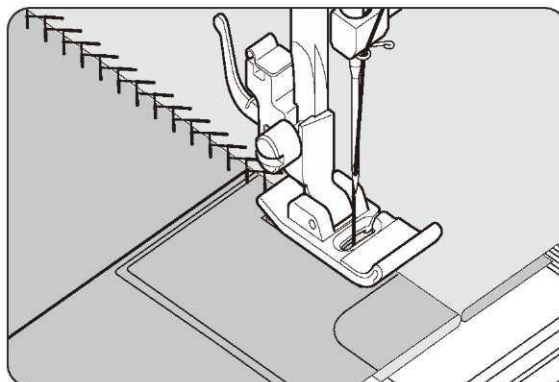



# BÖRJA SY

## FÖRSTÄRKT SICKSACK

Förstärkt sicksack används främst som dekorativ kantstickning. Den är perfekt som kantavslut på halsringningar, ärmslut, ärmar och fållar. När du minskar stygnbredden manuellt så att sömmen blir mycket smal tål den även hård belastning.

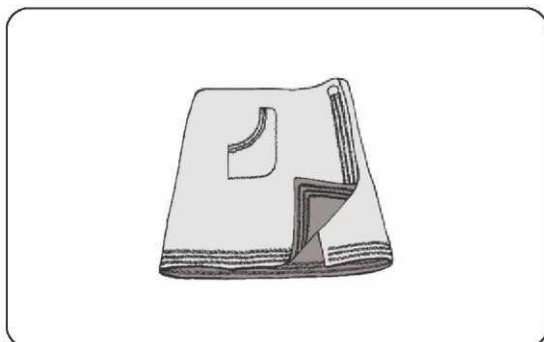

## DUBBEL OVERLOCKSÖM

Den dubbla overlocksömmen har tre huvudsakliga användningsområden. Den är perfekt för att sy fast platt resår, för kantstickning och för att sy och överkasta i ett och samma moment. Den används främst på tyger med lätt stretch och icke-elastiska tyger som linne, tweed och medeltjock till kraftig bomull.

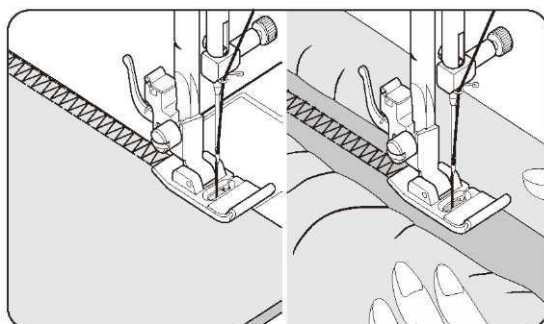

## KORSSÖM

Används för att sy och överkasta elastiska tyger eller för dekoration, särskilt på bårder.

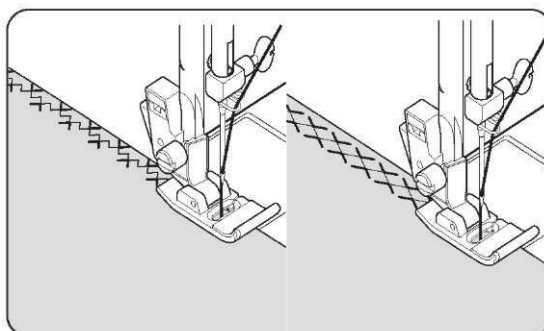

## HÅLSÖM

Den här sömmen lämpar sig bra som dekorsöm på bårder och vid sekelskiftessömnad. Hålsömmen sys oftast med en vingnål, som skapar själva hålen.

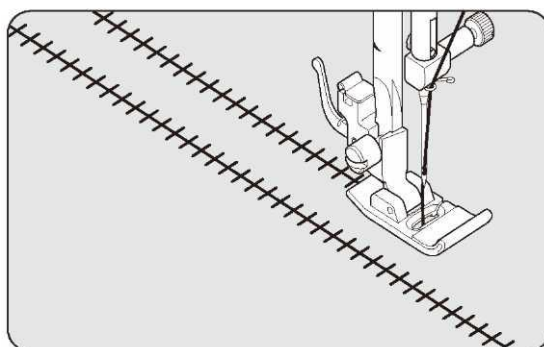

**Tips:** Om du ökar trådspänningen litegrann blir hålen större när du använder en vingnål.

# BÖRJA SY

## OMVÄND FLATLOCK

Omvänd flatlock används främst för att sy utdragssöm. Den kan också användas för att sy över en tunn remsa i kontrasterande eller samma färg. Om sömmen sys i mitten skapas en dekorativ specialeffekt. Omväänd flatlock kan även användas för band- och garndekorationer och för att sy fast resår. När du syr utdragssöm bör du välja ett lite grövre tyg av linnetyg. När du har sytt sömmen drar du isär trådarna inne i ”stegen” så att det bildas ett luftigt mönster.

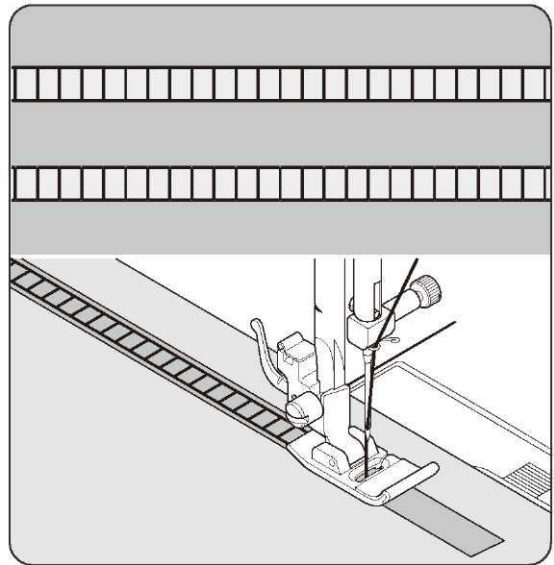

## NÅLSÖM

Nålsöm är en traditionell söm som används för att sy kanter av uddkantstyp och för applikationssömnad.

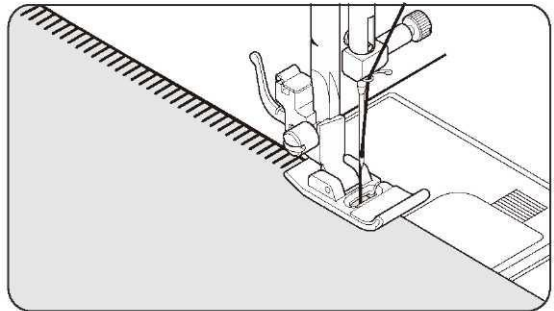

## APPLIKATIONSSÖM

Applikationssöm sys traditionellt för hand och används som kantavslut på plädar och filter. Den här mångfunktionella sömmen kan även användas för garn- och banddekorationer, applikationssömnad, utdragssöm och fransar.

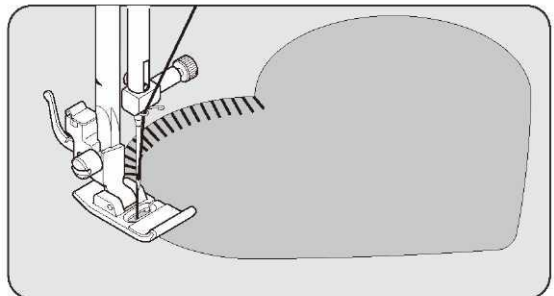

## LUTANDE NÅLSÖM

Perfekt för hålsömnad på bordsdukar m.m. Du kan också sy uddkantsliknande sömmar i tunna tyger. Sy längs tygets obearbetade kant och klipp sedan nära sömmens ytterkant.

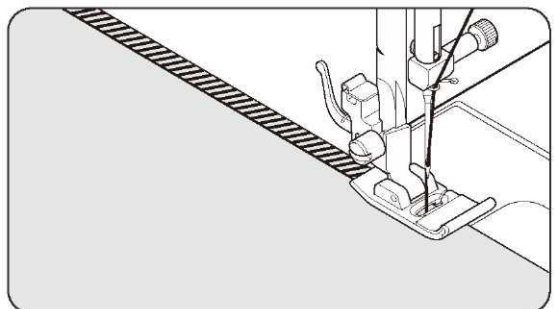

# BÖRJA SY

## LUTANDE OVERLOCKSÖM



Syr en söm och överkastar kanten i ett moment. Ger en smal och smidig söm som passar särskilt bra på bad- och träningskläder, t-shirts, elastisk nylon, jersey och bomullsjersey.

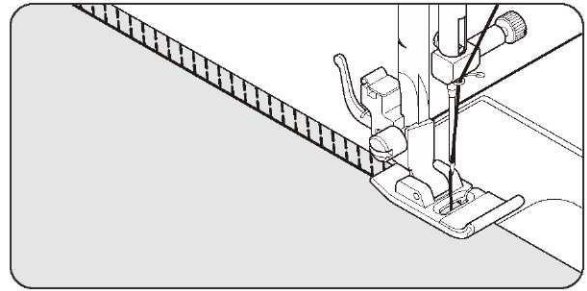

## KRYSSSÖM



Används för att sy ihop och som kantavslut på elastiska tyger eller för dekorsömnad.

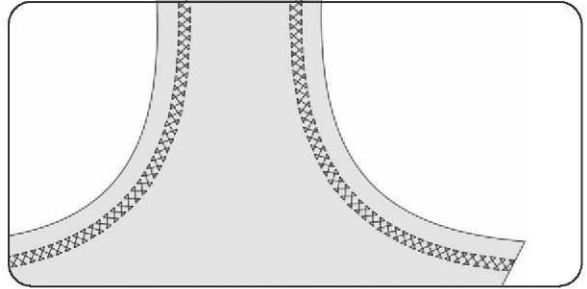

## MEANDERSÖM



Ett traditionellt mönster som lämpar sig för dekorativa bårder och kantavslut.

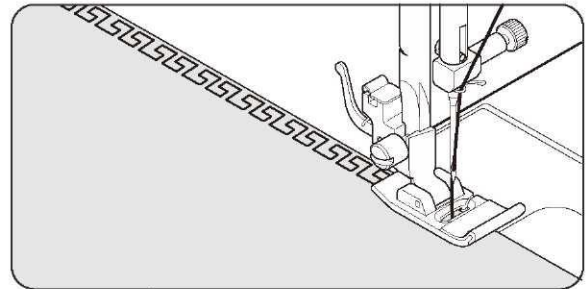

## FAGOTTSÖM



Det här är en populär dekorsöm. Den kan också användas för att sy ihop två tygstycken med ett litet mellanrum. När du använder den här sömmen för att sy ihop två tygstycken placerar du dem med ett litet mellanrum mellan tygkanterna. Förbereda tyget:

Vik in sömsmånen på de klippta kanterna och pressa. Träckla de vikta tygkanterna och placera dem med ca 0,3 cm mellanrum över ett tunt, löstagbart mellanlägg. Sy över mellanrummet så att nålen precis fångar upp tygkanten på båda sidor. Ta bort träckelstygnen och mellanlägget.

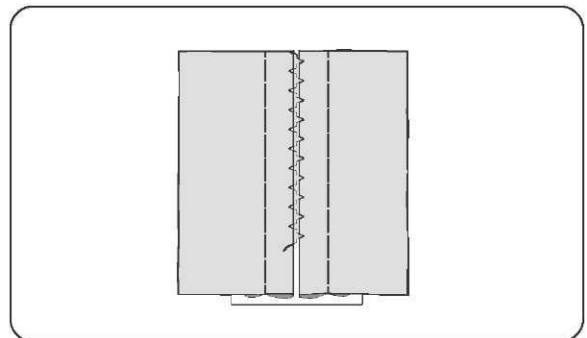

## DUBBEL TRIANGELSÖM



Används främst som dekorsöm.

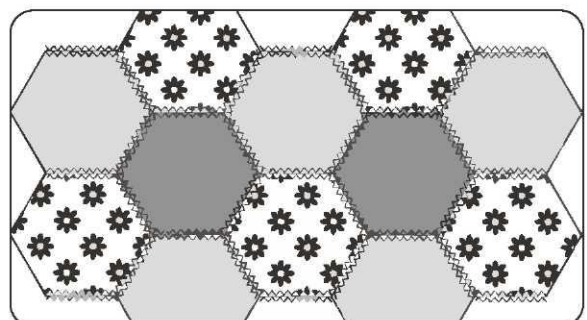

# BÖRJA SY

## TAGGSÖM

Det här är en mångsidig söm som används för att sy ihop tygstycken och som utsmyckning.

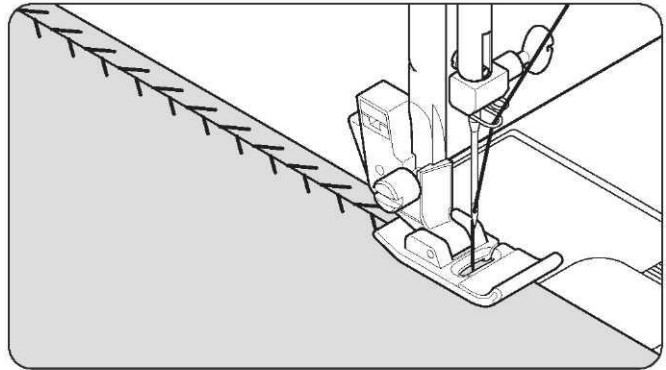

## RAK KRÅKSPARK

Används för att skapa vackra dekorationer.

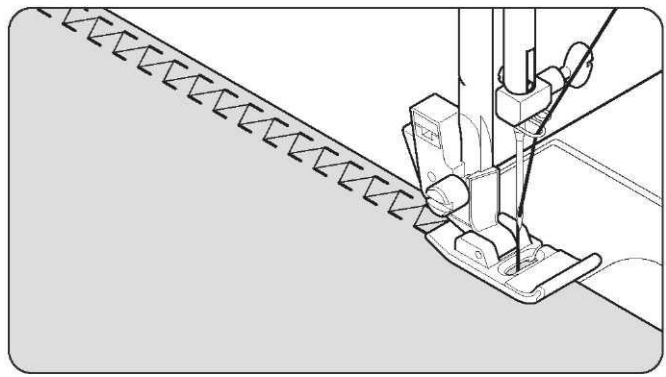

## FISKBENSSÖM

Används för att skapa vackra dekorationer.

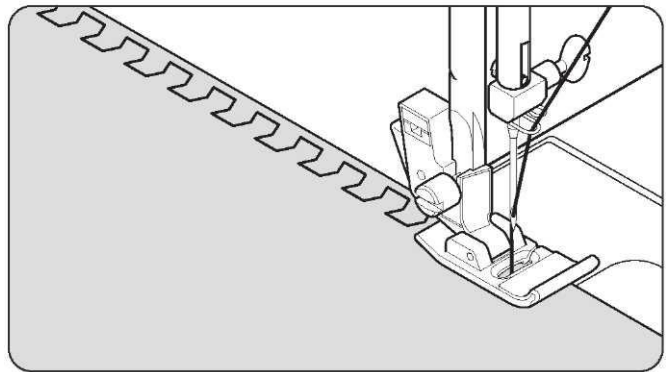

# BÖRJA SY

## FLER DEKORSÖMMAR

INSTÄLLNINGAR: Pressarfot – universalfot (J)  
eller satinsömsfot (Z)  
Trådspänning – 4 eller 3

Bilderna nedan visar några exempel på hur du kan sy och använda de här sömmarna. Vissa andra dekorsömmar kan du använda på samma sätt.

Du bör provsy på en restbit av tyget så att du ser hur den dekorativa sömmen ser ut och kan göra eventuella justeringar.

Kontrollera att det finns tillräckligt med tråd på spolen innan du börjar sy så att tråden inte tar slut medan du syr.

För bästa resultat bör du stabilisera tyget med rivbart eller vattenlösligt mellanlägg.

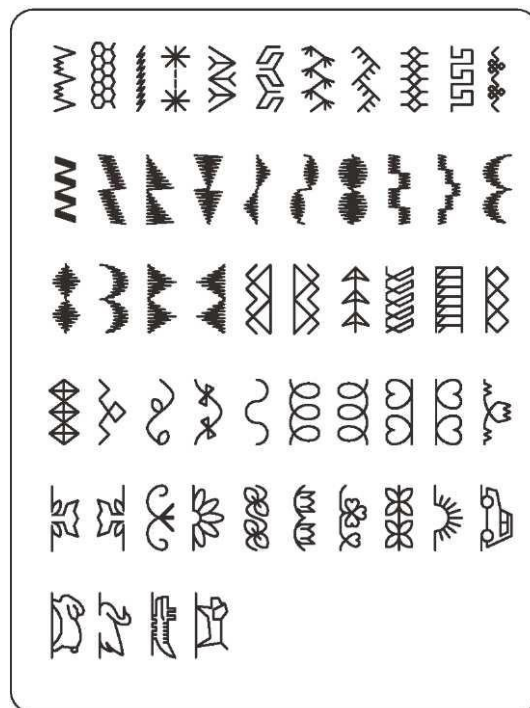

**Tips:** Undertråden ska inte synas på tygets ovansida, så du kan behöva minska trådspänningen något.

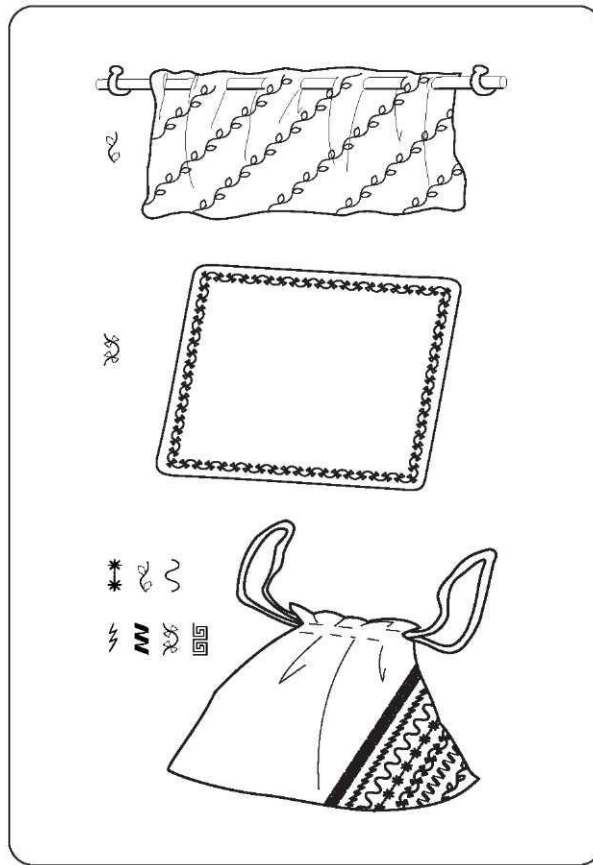
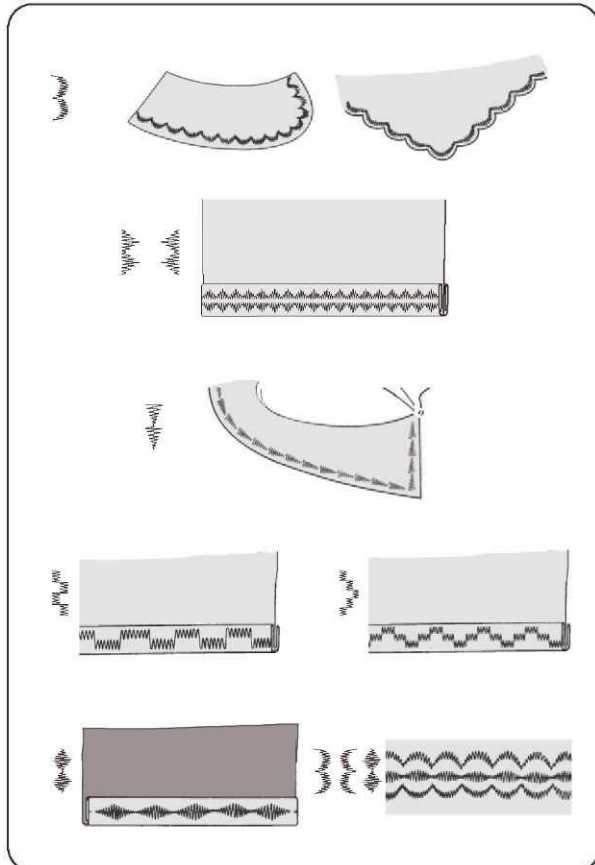

# BÖRJA SY

## SY KNAPPHÅL

### AUTOMATISKT KNAPPHÅL

#### ANVÄNDA KNAPPHÅLSFOTEN

Maskinen har flera knapphål av olika slag som sys genom att maskinen mäter knappens storlek och sedan beräknar hur stort knapphålet måste vara. Allt detta görs i ett enda enkelt steg.

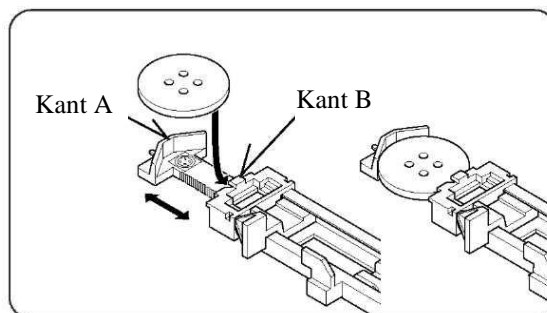

### GÖR SÅ HÄR

- \* Lägg mellanlägg under den del av tyget där knapphålen ska sys. Ett mellanlägg eller vanlig infodring kan användas.
- \* Provsy ett knapphål på en restbit av tyget du använder. Testa sedan knapphålet med den valda knappen.

1. Välj något av knapphålen.
2. Byt pressarfot till knapphålsfoten. (Se "Byta pressarfot" på sida 11.)
3. Lägg knappen i knapphålsfoten. (Se "Använda knapphålsfoten" ovan.)
4. Sänk spaken för knapphål (C) så att den går ner vertikalt mellan stoppen (A) och (B).
5. Markera noggrant var på plagget knapphålet ska sys.
6. Lägg tyget under pressarfoten. Dra ut ca 10 cm undertråd under tyget och lägg den bakåt.
7. Justera tyget så att knapphålsmarkeringen på tyget är i linje med markeringen på knapphålsfoten och sänk sedan knapphålsfoten.
8. Håll i övertråden och starta maskinen.

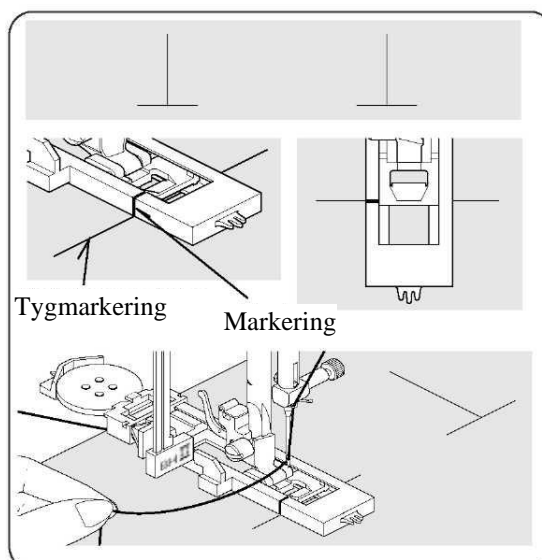
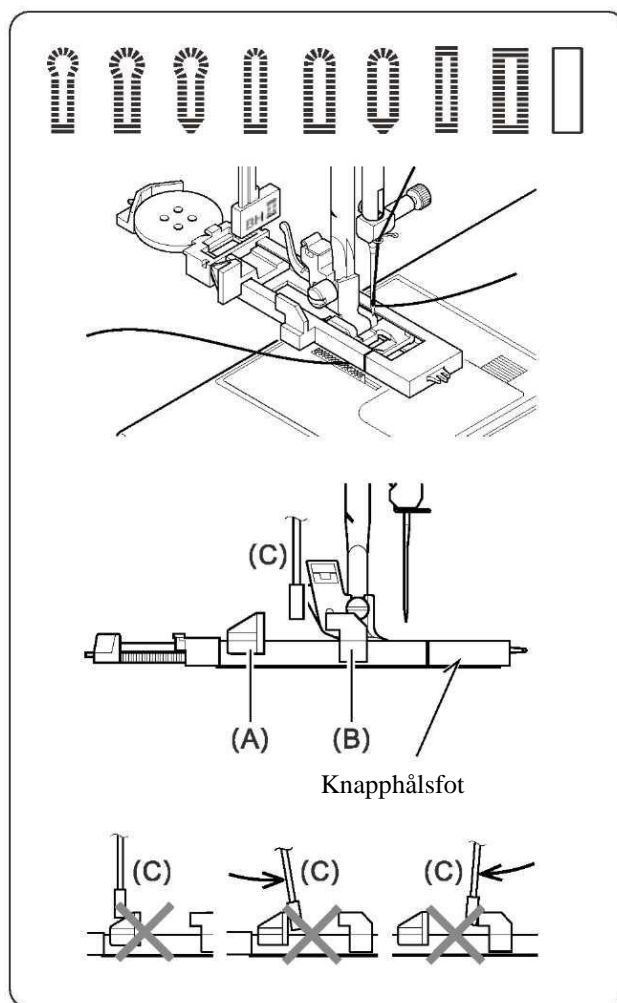

# BÖRJA SY

\*Knapphålet sys automatiskt i följande ordning:

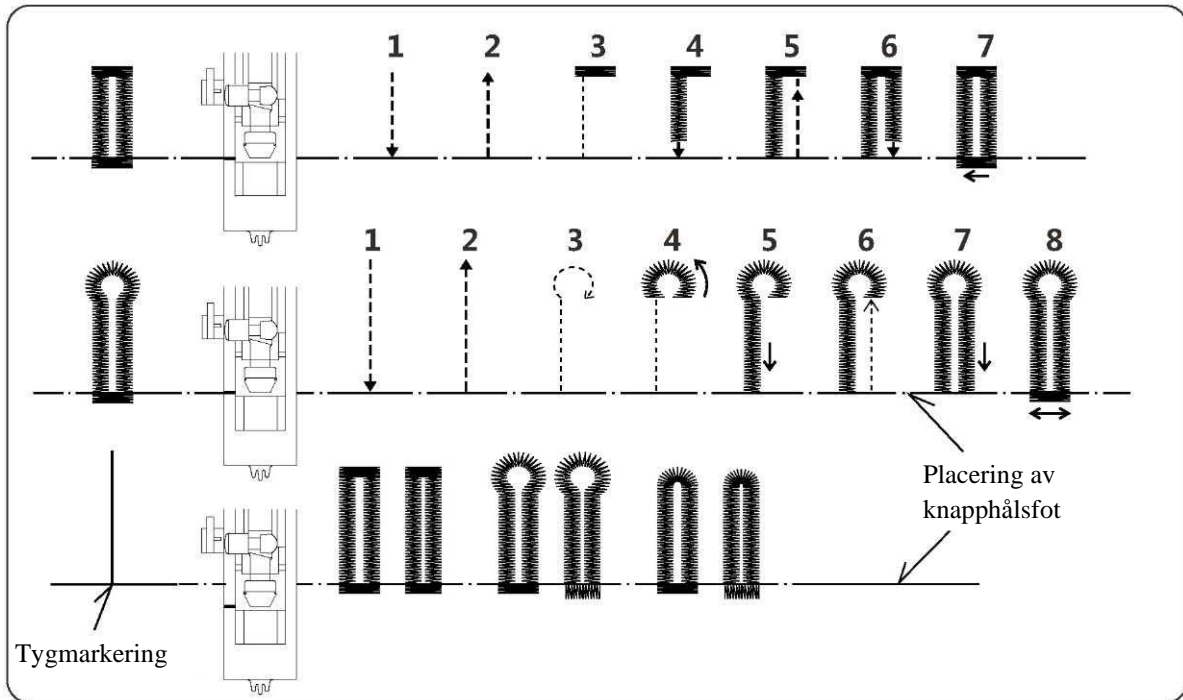

9. När knapphålet är färdigt skär du försiktigt upp mitten med en sprättare. Var försiktig så att du inte skär av något av stygnen.

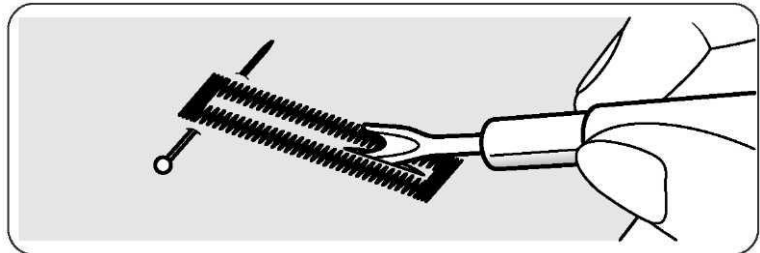

## KNAPPHÅL MED ILÄGGSTRÅD

Lägg iläggstråd (t.ex. virkgarn eller kantstickningstråd) runt knapphålsfotens utlöpare, dra iläggstrådens båda ändar framåt under foten och klipp av tråden såsom bilden visar.

Sy knapphålet så att sicksackstygnen täcker iläggstråden.

När du är färdig lossar du iläggstråden från pressarfoten och klipper bort överflödigt tråd.

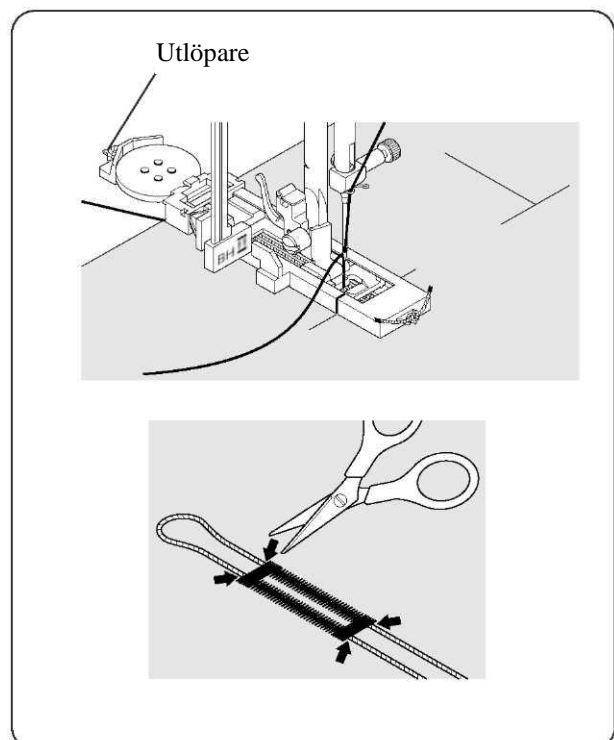

# BÖRJA SY

## LAGNINGSSÖM

1. Välj önskad lagningsöm.
2. Öppna knapphållaren ca 2 cm.

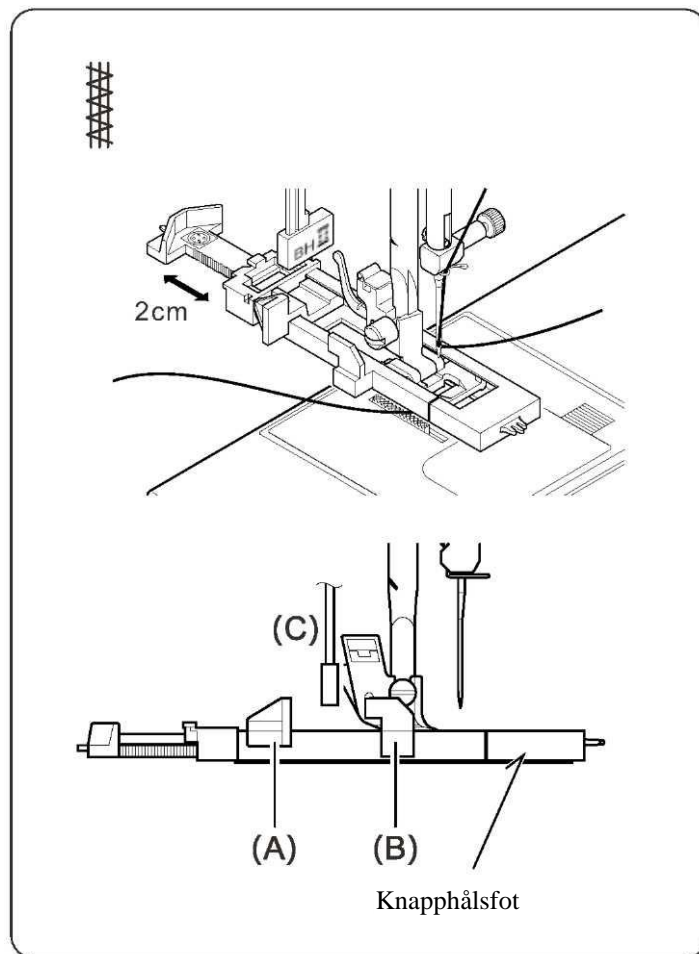

3. Byt pressarfot till knapphålsfoten. (Se "Byta pressarfot" på sida 11.)
4. Sänk spaken för knapphål (C) så att den går ner vertikalt mellan stoppen (A) och (B).



# BÖRJA SY

## TVILLINGNÅL

**VIKTIGT:** När du använder tvillingnål måste stygnbredden vara inställd på 3,5 eller mindre, annars kan nålen gå av.

Med en tvillingnål sys två parallella sömmar för stråveck, dubbel kantstickning och dekorsömnad.

1. Sätt fast den extra trådrulehållaren. Sätt en trådrolle på varje trådrulehållare. Trä de två trådarna tillsammans. Trä en tråd genom varje nålsöga framifrån och bak.
2. Dra upp undertråden på samma sätt som när du syr med en nål. Samla de tre trådarna och dra dem bakåt under pressarfoten. Trådändarna ska vara ungefär 15 cm långa.

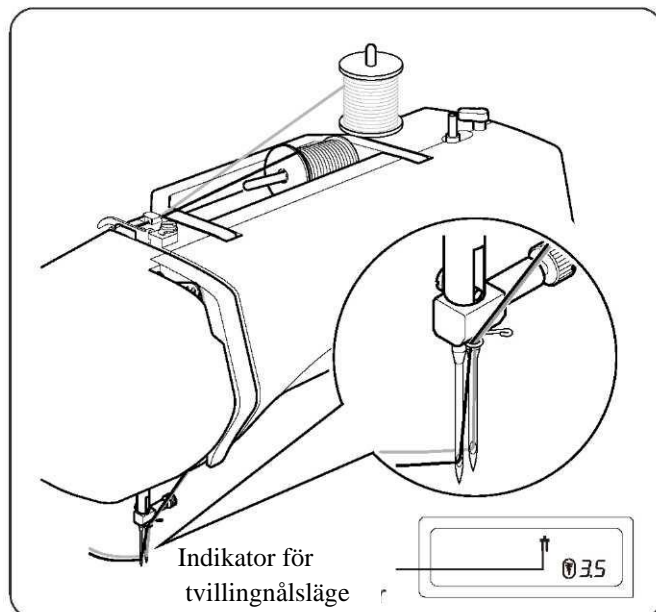

**OBS!** Nålträdaren kan inte användas för att trä tvillingnålar.

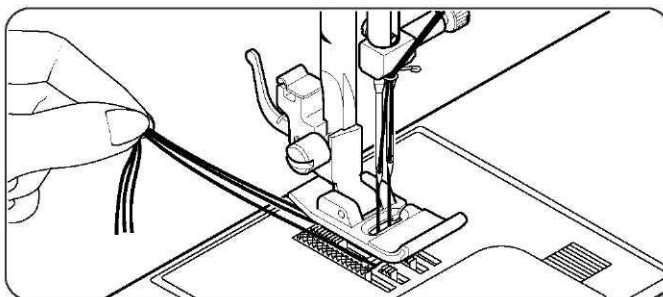

## NÅLPOSITION FÖR RAKSÖM

Nålens position vid raksöm kan ställas in i 13 olika lägen med hjälp av stygnbreddsreglaget såsom bilden visar:

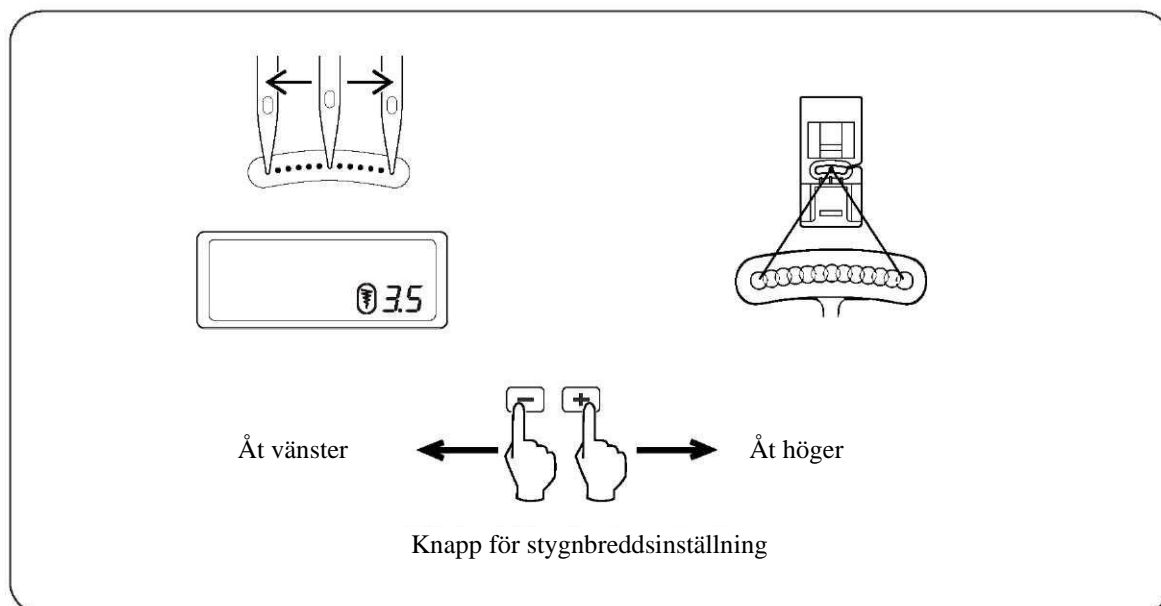

# BÖRJA SY

## RENGÖRA MATARTÄNDERNA OCH SPOLOMRÅDET



**VARNING**

Bryt alltid strömtillförseln till maskinen genom att dra ut kontakten ur eluttaget.

För att maskinen ska fungera optimalt måste de viktigaste delarna alltid hållas rena.

1. Höj nålen till det högsta läget.
2. Ta bort stygnplåten (1).
3. Ta bort spolkorgen (2).
4. Rengör matartänderna och spolområdet med rengöringsborsten. Applicera en droppe symaskinsolja på kontaktytorna (se pil A och B).
5. Sätt tillbaka spolkorgen med den utskjutande delen (3) mot fjädern (4). Sätt fast stygnplåten.

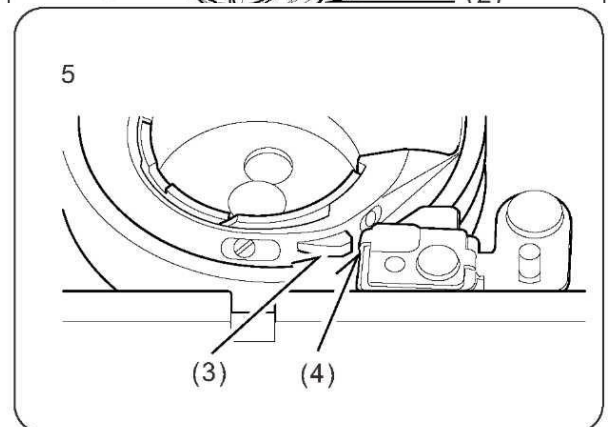
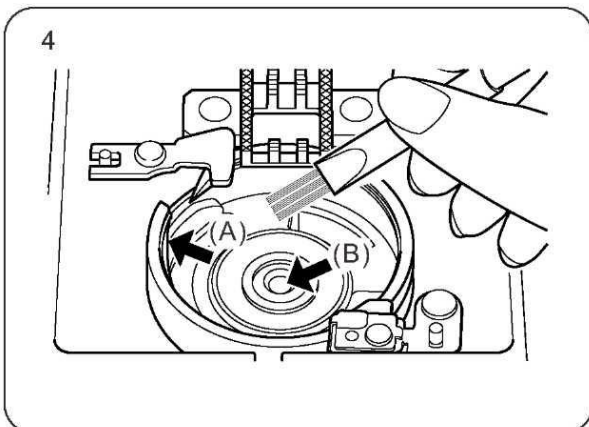
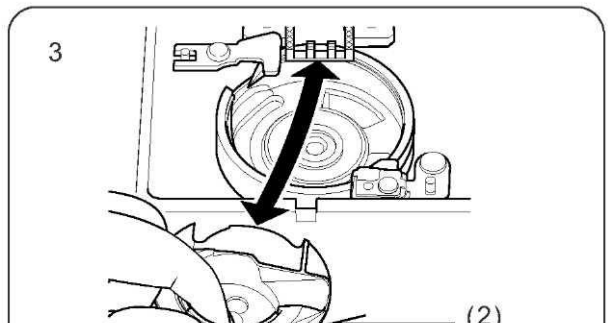
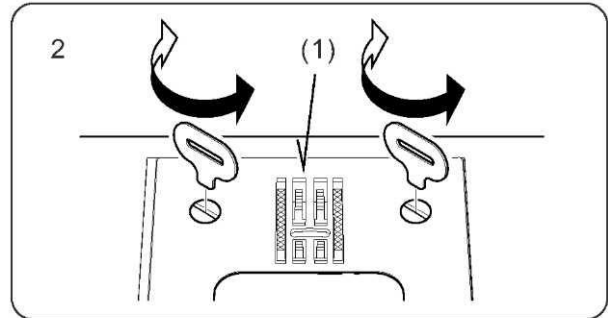
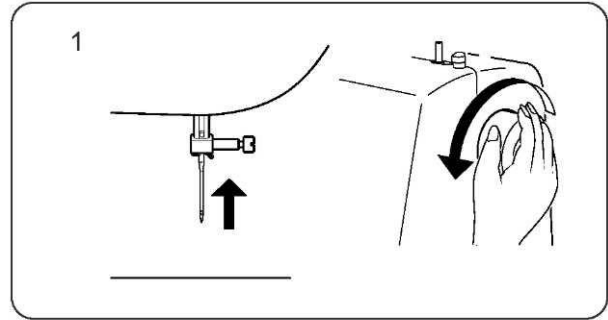

# FELSÖKNING

---

## GENERELLA PROBLEM

### Maskinen syr inte.

- \* Strömbrytaren är frånslagen. Tryck på strömbrytaren.
- \* Knapphålsspaken är inte i det övre läget när du syr dekorsömmar. – Höj knapphålsspaken.
- \* Knapphålsspaken är inte i det nedre läget när du syr knapphål. – Sänk knapphålsspaken.
- \* Spolaxeln är aktiverad. – Avaktivera spolaxeln (se sida 5).

### Maskinen fastnar/hackar.

- \* Trådtrassel i spolkorgen. – Rengör spolkorgen (se sida 32).
- \* Nålen är skadad. – Byt nål (se sida 10).

### Tyget matas inte.

- \* Pressarfoten är inte sänkt. – Sänk pressarfoten.
- \* Stygnlängden är för kort. – Öka stygnlängden.

## SÖMNADSRELATERADE PROBLEM

### Maskinen syr hoppstygn.

- \* Nålen går inte hela vägen upp i nålhållaren. – Justera nålen (se sida 10).
- \* Nålen är böjd eller trubbig. – Byt nål (se sida 10).
- \* Maskinen har inte trätts på rätt sätt. – Trä om tråden (se sida 7).
- \* Trådtrassel i spolkorgen. – Rengör spolkorgen (se sida 32).

### Sömmarna är oregelbundna.

- \* Nålstorleken passar inte för tråden och tyget. – Byt nål (se sida 10).
- \* Maskinen har inte trätts på rätt sätt. – Trä om tråden (se sida 7).
- \* Övertrådsspänningen är för låg. – Justera övertrådsspänningen (se sida 11).
- \* Tyget dras eller skjuts mot tygmatningsriktningen. – Styr tyget försiktigt.
- \* Undertråden är ojämnt spolad. – Spola om undertråden.

### Nålen går av.

- \* Tyget dras eller skjuts mot tygmatningsriktningen. – Styr tyget försiktigt.
- \* Nålstorleken passar inte för tråden och tyget. – Byt nål (se sida 10).
- \* Nålen går inte hela vägen upp i nålhållaren. – Justera nålen (se sida 10).
- \* Tvillingnål används men stygnbredden är för stor. – Justera stygnbredden (se sida 31).
- \* För mycket tråd syns på sömmens undersida. – Ta bort onödiga trådar.
- \* Övertråden har inte trätts på rätt sätt. – Trä om övertråden (se sida 7).

# FELSÖKNING

---

## TRÅDRELATERADE PROBLEM

### Tråden trasslar ihop sig.

- \* Över- och undertråden dras inte bakåt under pressarfoten innan du börjar sy. – Dra ut båda trådarna ca 10 cm och dra dem bakåt under pressarfoten. Håll i dem tills du har sytt några stygn.

### Övertråden går av.

- \* Maskinen har inte trätts på rätt sätt. – Trä om tråden (se sida 7).
- \* Övertrådsspänningen är för hög. – Justera övertrådsspänningen (se sida 11).
- \* Nålen är böjd. – Byt nål (se sida 10).
- \* Nålstorleken passar inte för tråden och tyget. – Byt nål (se sida 10).

### Undertråden går av.

- \* Undertråden har inte trätts på rätt sätt. – Trä om undertråden (se sida 6).
- \* Det ligger ludd i spolkorgen eller spolområdet. – Ta bort luddet (se sida 32).

### Tyget drar ihop sig.

- \* Övertrådsspänningen är för hög. – Justera trådspänningen (se sida 11).
- \* Stygnlängden är för lång för tunna eller mjuka tyger. – Minska stygnlängden.



Vi förbehåller oss rätten att utan föregående meddelande göra ändringar i symaskinsutrustningen och tillbehörssortimentet samt att ändra prestanda eller design. Sådana ändringar är dock alltid till fördel för kunden och produkten.

### **IMMATERIELL EGENDOM**

SINGER och ”S”-emblemet är varumärken som tillhör The Singer Company Limited S.à.r.l. eller dess dotterbolag.



Observera att denna produkt vid kassering måste lämnas för säker återvinning i enlighet med gällande nationell lagstiftning för el- och elektronikprodukter. Elartiklar får ej slängas bland osorterat hushållsavfall. Elartiklar källsorteras separat. Kontakta din kommun för mer information gällande olika återvinningsalternativ. När gamla maskiner ersätts med nya kan återförsäljaren enligt lag vara skyldig att ta emot din gamla maskin för kassering utan kostnad.

Elartiklar som slängs på soptipp kan avge hälsofarliga ämnen som sprider sig till grundvattnet och vidare till olika livsmedel.

**TILLVERKARE**

**VSM Group AB, SVP Worldwide**

Soldattorpsgatan 3, SE-554 74 Jönköping

